

В ПОМОЩЬ МЛАДШЕМУ ШКОЛЬНИКУ

1-4
классы

РУССКИЙ ЯЗЫК



ПРАКТИЧЕСКИЙ СПРАВОЧНИК



- полная информация по всем темам русского языка
- наглядные таблицы, схемы, рисунки
- задания разного уровня сложности

В ПОМОЩЬ МЛАДШЕМУ ШКОЛЬНИКУ

Е.В. Безкоровайная

РУССКИЙ ЯЗЫК

ПРАКТИЧЕСКИЙ

СПРАВОЧНИК



МОСКВА  ЭКСМО 2012

УДК 373.167.1:811.161.1*01/04
ББК 81.2Рус:я71
Б 39

Художники:
А. Диденко, К. Лаврентьев, Р. Абдуллин
Bannykh Alexey Vladimirovich/Shutterstock.com
Используется по лицензии от Shutterstock.com

Безкоровайная Е. В.
Б 39 Русский язык : практический справочник : 1–4 классы / Безкоровайная Е.В. – М. : Эксмо, 2012. – 128 с. – (В помощь младшему школьнику).

ISBN 978-5-699-51258-4

Уникальный практический справочник подготовлен в полном соответствии с современными требованиями программы для начальной школы.

Каждый разворот издания посвящен одной из тем курса русского языка, который изучается в начальной школе. На левых страницах приводится теоретический материал в виде схем и таблиц с наглядными примерами. Отработать и закрепить навыки применения правил помогут задания разных уровней сложности, расположенные на правых страницах книги.

Справочник будет полезен для систематизации знаний учащихся, дополнительной проработки сложных тем, подготовки к урокам, самостоятельным и контрольным работам, а также к итоговому тестированию за курс начальной школы.

УДК 373.167.1:811.161.1*01/04
ББК 81.2Рус:я71

ISBN 978-5-699-51258-4

© Безкоровайная Е.В., 2012
© ООО «Издательство «Эксмо», 2012

СОДЕРЖАНИЕ

Звуки. Гласные и согласные.....6	Несклоняемые имена существительные..... 46
Слог8	Три склонения имён существительных..... 46
Перенос слов.....8	Орфограмма «Буквы о и е после шипящих и ц в окончаниях имён существительных»..... 48
Ударение 10	Орфограмма «Мягкий знак (ь) после шипящих на конце имён существительных»..... 48
Буквы..... 12	Орфограмма «Буквы е и и в падежных окончаниях имён существительных»..... 50
Алфавит 14	Порядок разбора имени существительного как части речи 52
Порядок звуко-буквенного разбора слова..... 16	Имя прилагательное..... 54
Образец устного разбора..... 16	Образование имён прилагательных 54
Образец оформления звукобуквенного разбора в тетради 16	Род имён прилагательных 56
Однозначные и многозначные слова 18	Орфограмма «Родовые окончания имён прилагательных»..... 56
Омонимы..... 18	Число имён прилагательных..... 58
Синонимы 20	Краткая форма имён прилагательных 58
Антонимы 20	Склонение имён прилагательных..... 60
Фразеологизмы..... 22	Склонение имён прилагательных во единственном числе..... 60
Состав слова 24	Склонение имён прилагательных во множественном числе..... 62
Корень. Однокоренные слова 24	Безударные гласные в окончаниях имён прилагательных..... 64
Окончание..... 26	Порядок разбора имени прилагательного как части речи..... 66
Основа..... 26	Образец устного разбора..... 66
Приставка 28	Образец оформления разбора в тетради 66
«Говорящие» приставки 28	Местоимение..... 68
Правописание приставок пре- и при- 30	Личные местоимения..... 68
Суффикс 32	
«Говорящие» суффиксы..... 32	
Правописание гласных в суффиксах 34	
Порядок разбора слова по составу 36	
Части речи 38	
Имя существительное 40	
Число имён существительных 42	
Род имён существительных..... 42	
Склонение имён существительных 44	

Склонение личных местоимений.....	70	Орфограмма «Разделительный Ъ».....	100
Правописание личных местоимений с предлогами.....	72	Орфограмма «Безударные гласные в корне слова».....	102
Порядок разбора местоимения как части речи.....	74	Орфограмма «Соединительные гласные о и е в сложных словах».....	102
Глагол.....	76	Орфограмма «Непроверяемые безударные гласные в корне слова».....	104
Неопределённая форма глагола.....	76	Словарные слова.....	104
Возвратные глаголы.....	76	Тематические группы словарных слов.....	104
Лицо и число глагола.....	78	Орфограмма «Проверяемые согласные в корне слова».....	106
Время глагола.....	80	Орфограмма «Непроизносимые согласные в корне слова».....	106
Спряжение глаголов.....	82	Правописание слов с удвоенными согласными.....	108
Личные окончания глаголов.....	82	Удвоенные согласные.....	108
Орфограмма «Буквы е и и в окончаниях глаголов».....	84	Предложение.....	110
Орфограмма «Раздельное написание частицы не с глаголами».....	84	Виды предложений.....	110
Орфограмма «-тся и -ться в глаголах».....	86	Обращение.....	110
Орфограмма «Мягкий знак (ь) после шипящих в неопределённой форме глагола и во 2-м лице единственного числа».....	86	Связь слов в предложении.....	112
Порядок разбора глагола как части речи.....	88	Главные члены предложения.....	112
Наречие.....	90	Второстепенные члены предложения.....	114
Предлог.....	92	Распространённые и нераспространённые предложения.....	114
Союз.....	94	Однородные члены предложения.....	116
Знаки препинания перед союзами.....	94	Запятая при однородных членах предложения.....	118
Частица.....	96	Простые и сложные предложения.....	120
Орфография.....	98	Порядок разбора предложения по членам предложения.....	122
Орфограмма «Буквы и, а, у после шипящих».....	98	Образец оформления разбора предложения в тетради.....	122
Орфограмма «Буквосочетания чк, чн, нч, щн».....	98	Текст.....	124
Орфограмма «Разделительный Ъ».....	100	Части текста.....	126
		Типы текстов.....	126



— лёгкие задания (наблюдения, знакомство)



— задания на отработку правила



— творческие задания, контроль и обобщение



— информация для запоминания

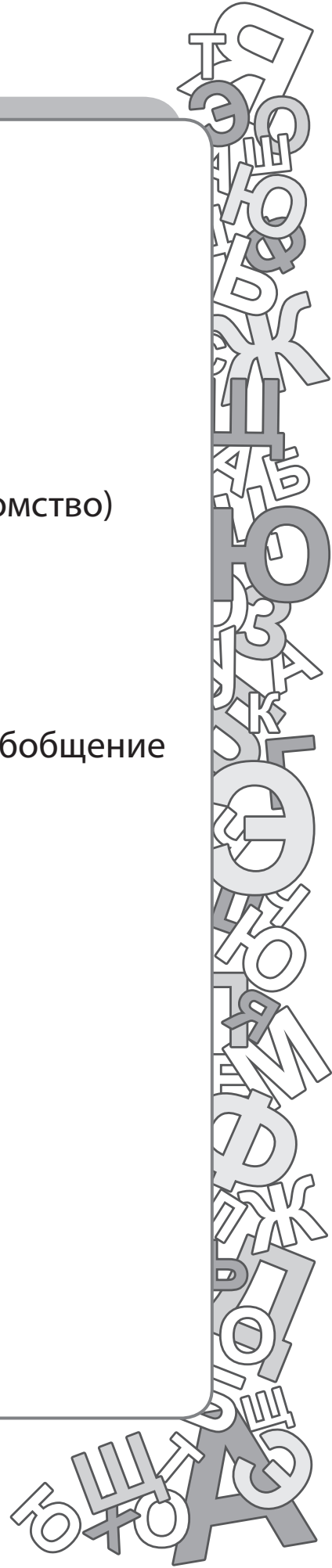

ЗВУКИ ГЛАСНЫЕ И СОГЛАСНЫЕ

Звуки мы слышим и произносим.

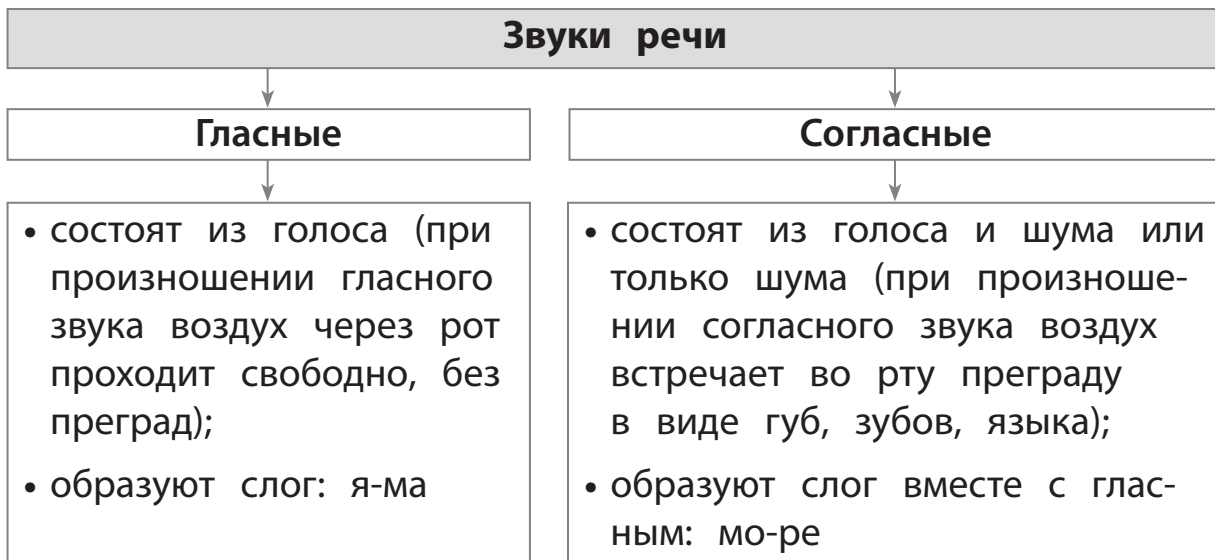

Гласные

звуки: [а], [о], [у], [э], [ы], [и]

буквы: а, о, у, э, ы, и, е, ё, ю, я

Согласные	
Твёрдые	
звонкие	[б] [в] [г] [д] [ж] [з] [л] [м] [н] [р]
глухие	[п] [ф] [к] [т] [ш] [с] [х] [ц]
Мягкие	
звонкие	[б'] [в'] [г'] [д'] [з'] [л'] [м'] [н'] [р'] [й']
глухие	[п'] [ф'] [к'] [т'] [с'] [х'] [ч'] [щ']

Мягкость согласного звука на письме обозначается гласными буквами **е, ё, и, ю, я**, а также мягким знаком (**ь**), а твёрдость — буквами **а, о, у, э, ы**.



При записи слова звуками мягкость согласных обозначается так: ['].

СЛОГ

Слог — это звук или несколько звуков, которые произносятся одним выдохательным толчком: у-рок, ма-ма.

В слове столько слогов, сколько в нём гласных звуков.

Ра|ké|та, vé|тер, со|н.

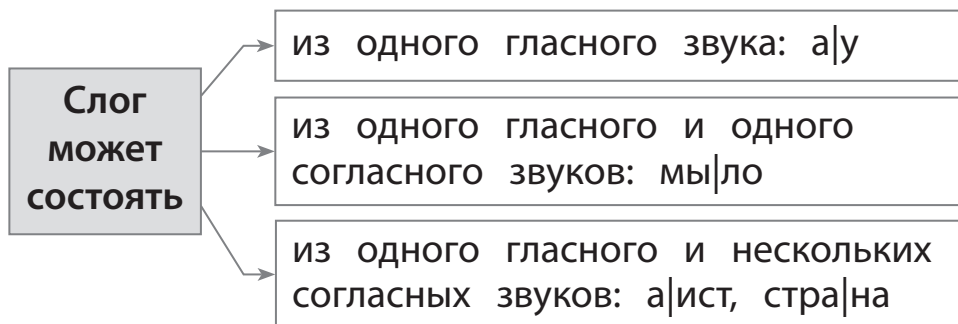

Перенос слов

1. Переносить слова нужно по слогам:
ра-ке-та, шко-ла.
2. Одну букву нельзя оставлять на строке и переносить на другую строку, даже если эта буква составляет слог:
ака-ция, ули-ца.
3. Буквы **й**, **ъ** и **ь** нельзя отрывать от предыдущей буквы:
чай-ка, май-ка; боль-шой, бурь-ян; подь-езд, объ-ём.
4. При переносе слов с удвоенными согласными одну из них следует оставить на первой строке, а другую перенести на следующую:
длин-ная, об-бить.
5. Нельзя присоединять первую согласную корня к приставке:
за-кладка, до-браться.
6. Нельзя переносить на следующую строку знаки препинания (точку, запятую, вопросительный и восклицательный знаки и т. д.).



Прочитай потешки медленно, по слогам, нараспев.

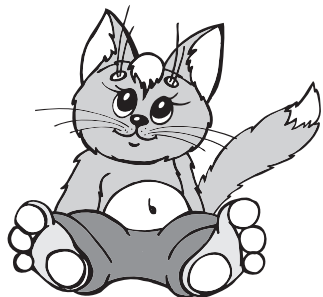

1) Как у на-ше-го ко-та
Шу-бка о-чень хо-ро-ша!
Как у ко-ти-ка у-сы
У-ди-ви-тель-ной кра-сы!



2) Зай-чи-шка-тру-си-шка
по по-лю бе-жал,
в о-го-род за-бе-жал...



Раздели слова для переноса.

Зайчик, лимонный, отбить, косьба, почка, дом, сучья, дорожки, коллектив, окно, удобный, отбегать, подъехали, аллея, вьюга, маленький, ранняя.



Заполни таблицу.

Раздели на слоги	Раздели для переноса
мо́локо	мо-ло-ко
ре́бята	
дека́брь	
ка́сса	
ле́нь	
шайба	
оку́нь	
о́кно	
па́льто	

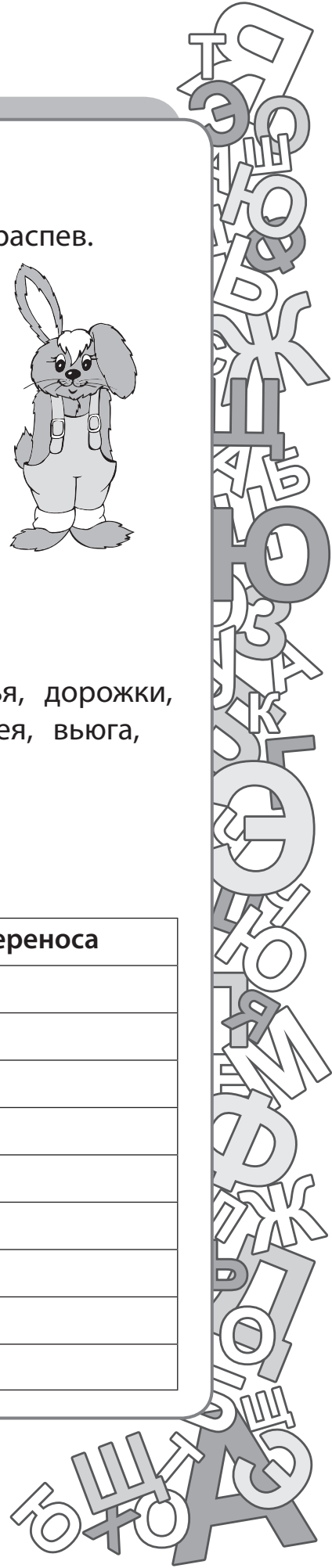

Ударение

Ударение — это выделение голосом одного из слогов в слове.

Ударение всегда падает на гласный звук.

Слог, который выделяется большей силой голоса, называется **ударным**.



Чтобы определить, какой слог в слове ударный, нужно произнести слово с восклицательной или с вопросительной интонацией.

Весна! Весна? Мороз! Мороз?

Гласные звуки в ударных слогах называются **ударными**.



Слог с гласной буквой **ё** всегда ударный. Знак ударения над буквой **ё** не ставится.

Шофёр, свёкла, тёмный.

Слог или слоги, на которые ударение не падает, называются **безударными**.

Гласные звуки в безударных слогах тоже называются **безударными**.

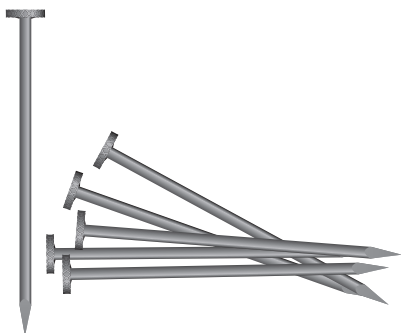

гвóздики



гвOздíки



Поставь в словах ударение. Прочитай их. Объясни значение каждого слова.

Сéло — селó

замок — замок

стоит — стоит

стрелки — стрелки

кружки — кружки

гвоздики — гвоздики

плачу — плачу

окунь — окуни



Прочитай слова, поставь ударение. Подчеркни те слова, в которых знак ударения не нужно ставить.

алфавит

свёкла

арбуз

ворота

шёл

взяла

пшеница

заяц

звонит

гусеница

щавель

пень

краны

крапива

день

шофёр

понял

портфель



Поставь ударение в словах. Запиши слова в три столбика.

Ужин, ученик, герой, песок, щука, весело, кувшин, земляника, поняла.

Ударный 1-й слог

Ударный 2-й слог

Ударный 3-й слог



БУКВЫ

На письме звуки речи обозначаются специальными графическими знаками — **буквами**.



Один и тот же гласный звук обозначается на письме разными буквами.

Гласных букв больше, чем гласных звуков.

Буквы **а, о, у, ы, э** указывают, что перед гласным — твёрдый согласный:

ма, мо, му, мы, мэ.

Буквы **е, ё, и, ю, я** указывают, что перед гласным — мягкий согласный:

ре, рё, ри, рю, ря.

В начале слова, после гласного и после мягкого (твёрдого) знака буквы **е, ё, ю, я** обозначают **два звука**.

[й'э]	→	ель, синее, ателье, отъезд
[й'о]	→	ёжик, моё, вьёт, подъём
[й'у]	→	юла, мою, шью
[й'а]	→	яблоко, хвоя, ладья, объявление

Буква **ь** (мягкий знак) обозначает мягкость согласных звуков **на конце слова** и **перед согласными**.

Осень, жёлудь, плыть, пальто, коньки, горький.



Прочитай пары слов. Запиши их звуками. Подчеркни в словах буквы, которые обозначают мягкость согласного звука.

мяч

—

яма

лён

—

ёж

[] — []

[] — []

лес

—

ель

люк

—

юг

[] — []

[] — []



Заполни таблицу, распределяя слова по колонкам. Расскажи, сколько звуков обозначают буквы е, ё, ю, я в словах каждого столбика.

Лень, ёжик, каюта, съёмка, ель, полёт, ключ, стоят, вьюнок, боксёр, вьёт, съезд.

е, ё, ю, я		
в начале слова или после гласной	после согласной	после ъ или ь



Игра «Буквы — слова».

Составь из букв слова. Запиши их.

й а ч а к

к у е ч и н

а а л у к

а и к у к н ы л

Алфавит

В русском алфавите **33** буквы. Из них **10** обозначают гласные звуки, **21** — обозначают согласные звуки, **2** буквы (**ь** и **ъ**) не имеют звукового выражения.

Алфавит — это совокупность букв, расположенных в строго определённом порядке.

Русский алфавит

Аа	Бб	Вв	Гг	Дд	Ее
Ёё	Жж	Зз	Ии	Йй	Кк
Лл	Мм	Нн	Оо	Пп	Рр
Сс	Тт	Уу	Фф	Хх	Цц
Чч	Шш	Щщ	Ъ	Ы	Ь
Ээ	Юю	Яя			

По алфавиту расположены сведения в энциклопедиях, словарях, справочниках. В алфавитном порядке составляются разные списки, в том числе и список фамилий учеников в классном журнале.



Не смешивай в устной речи звуки и названия букв, обозначающих эти звуки: [л] — звук, «эль» — буква; [ц] — звук, «цэ» — буква и т. д.



О букве нужно говорить так: «Буква «...» обозначает звук [...]».



Расположи слова в алфавитном порядке.

воскресенье

вторник

среда

пятница

суббота

четверг

понедельник



Вставь пропущенные буквы. Запиши слова в алфавитном порядке. Поставь в словах ударение.

П..мидор, арбу.., к..пуста, яг..да, ..гурец, з..мляника, м..рков.., ов..щи, г..рох, пш..ница, л..мон, щ..вель, см..родина.



Игра «Расшифруй слово». С помощью алфавита расшифруй слова. Заменяй их одним словом.

3	16	18	16	2	6	11

5	33	20	6	13

19	10	15	10	24	1

27	6	4	16	13

это _____.



ПОРЯДОК ЗВУКО-БУКВЕННОГО РАЗБОРА СЛОВА

1. Сколько в слове слогов?
2. На какой слог падает ударение?
3. Гласные звуки: ударные и безударные. Какими буквами обозначены?
4. Согласные звуки: звонкие и глухие, твёрдые и мягкие. Какими буквами обозначены?
5. Сколько всего звуков и букв в слове?

Образец устного разбора

Просьба

В слове «просьба» 2 слога, ударение падает на первый слог: «прóсьба»

Гласные звуки:

первый — ударный [о], обозначен буквой **о**;

второй — безударный [а], обозначен буквой **а**.

Согласные звуки:

[п] — глухой, твёрдый, обозначен буквой **п**;

[р] — звонкий, твёрдый, обозначен буквой **р**;

[з'] — звонкий, мягкий, обозначен буквой **с**;

мягкость звука обозначена буквой **ь**;

[б] — звонкий, твёрдый, обозначен буквой **б**.

В слове «просьба» 6 звуков и 7 букв. Буква **ь** звука не обозначает.

Образец оформления звуко-буквенного разбора в тетради

Прóсьба — 2 слога

п — [п] — согл., глух., твёрд.

р — [р] — согл., звонк., твёрд.

о — [о] — гласн., ударн.

с — [з'] — согл., звонк., мягк.

ь — нет звука

б — [б] — согл., звонк, твёрд.

а — [а] — гласн., безударн.

7 б., 6 зв.



Игра «Окошки». Впиши в окошки количество букв и звуков в словах.

полёт

букв
звуков

обезьяна

букв
звуков

приём

букв
звуков

съёмка

букв
звуков



Закончи звуко-буквенный анализ слова. Проверь себя по образцу (с. 16).

Книга — _____ слога

к — [к] — _____

н — [н'] — _____

и — [и] — _____

г — [г] — _____

а — [а] — _____

_____ б., _____ зв.



Выполни звуко-буквенный разбор слов: пальто, маяк, мороз.



ОДНОЗНАЧНЫЕ И МНОГОЗНАЧНЫЕ СЛОВА

Однозначные слова имеют одно лексическое значение.

Бизон, плот, пастух, Ярославль,
полноводье, Сибирь, девять.

Многозначные слова имеют несколько (два и более) лексических значений.

Звезда, шишка, молния, земля, коса, чистый.

У многозначного слова одно значение (самое главное и наиболее привычное) является **прямым**, а все остальные — **перенóсными**. Новые значения слова появляются при переносе наименования одного предмета (признака, действия) на другой предмет (признак, действие).

Прямое значение	Переносное значение
Золотое кольцо (из золота)	Золотые волосы (цвета золота)
Чёрный костюм (чёрного цвета)	Чёрный день (мрачный, безрадостный)
Хмурый человек (угрюмый)	Хмурый вечер (пасмурный)

От многозначных слов следует отличать слова-омонимы.

Омонимы

Омонимами называются слова, одинаковые по звучанию и написанию, но разные по лексическому значению.

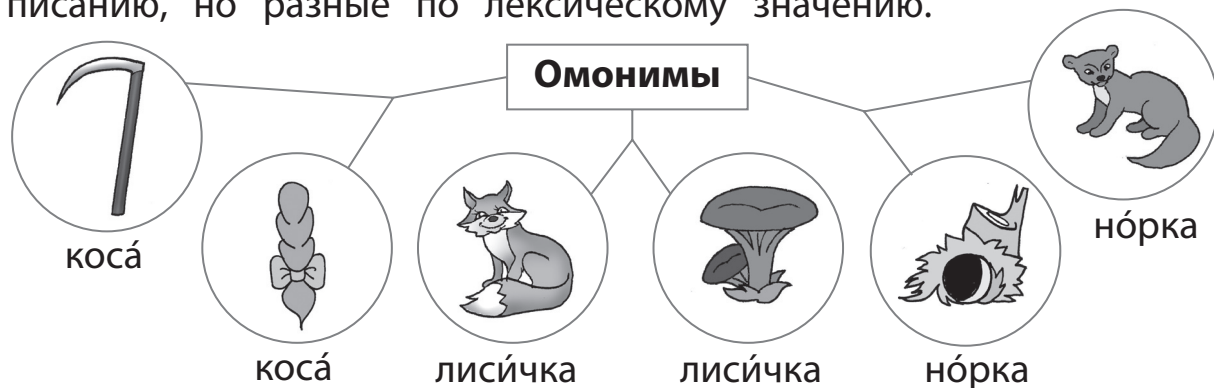



Спиши стихотворение. Найди и подчеркни слова-омонимы. Объясни значение этих слов.

Молоко покрыла пеночка,
Варится в котле овсянка.
За окном щебечет пеночка,
Подпевает ей овсянка.



Покажи линиями, какое словосочетание имеет прямое значение, а какое — переносное. Объясни значение каждого словосочетания.

горячее желание •

шёлковая ткань •

сонные берёзы •

тяжёлая ноша •

золотая зорька •

серебряные косы •

Прямое
значение

Переносное
значение

• золотая монета

• горячая вода

• тяжёлое чувство

• шёлковые волосы

• серебряная посуда

• сонная девочка



Составь предложения с данными словосочетаниями.

косяк рыбы

железные ворота

жар спал

серебряный голос

лес проснулся

горячий чай

острый карандаш

косяк двери

железные мускулы

ребёнок спал

серебряный колокольчик

малыш проснулся

горячее сердце

острый язык

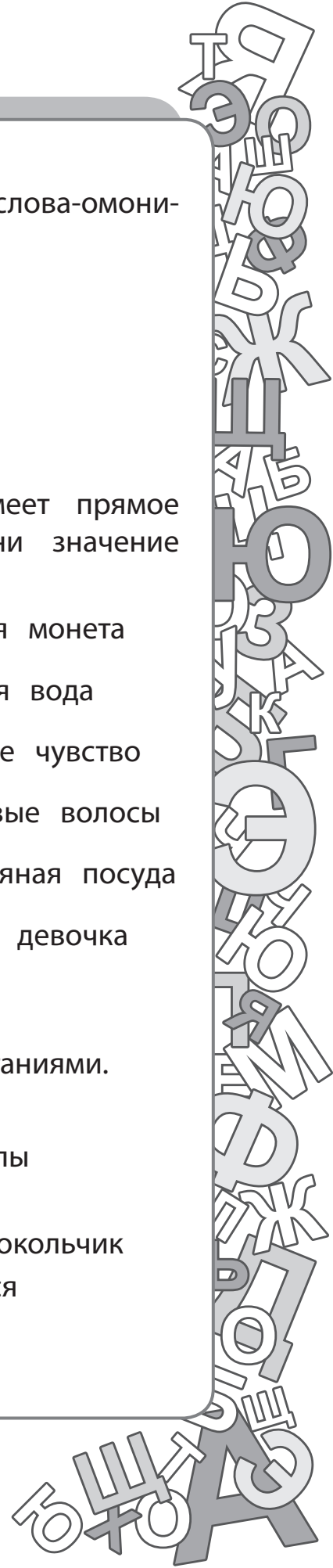

Синонимы

Синонимы — это слова одной части речи, одинаковые или очень близкие по лексическому значению.

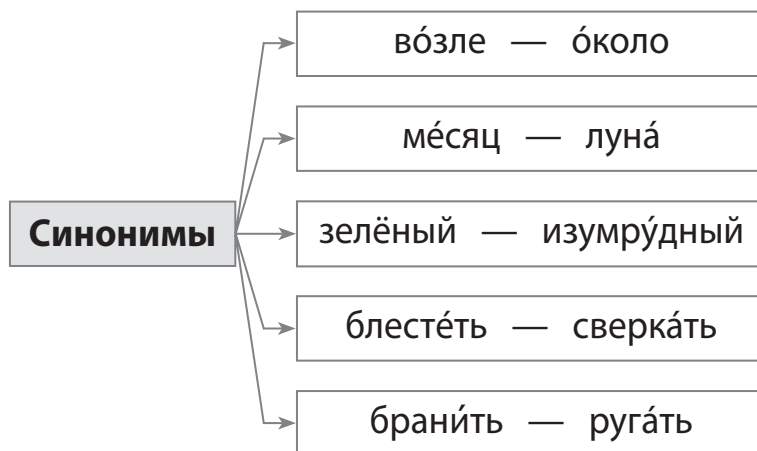

Синонимы употребляются в речи для более точного выражения мысли и для избежания повторения одного и того же слова.

Синонимы составляют ряд слов, который называется **синонимическим рядом**.

Антонимы

Антонимы — это слова, противоположные по лексическому значению.

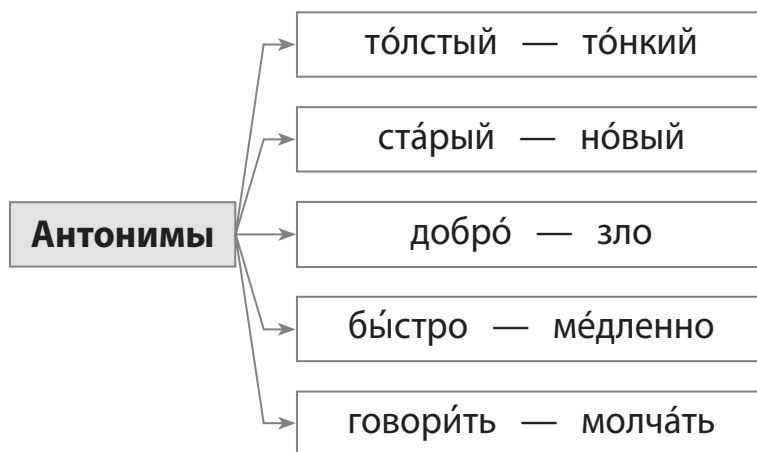



Выпиши из данных слов ряды синонимов. Назови общее значение синонимов каждого ряда.

Метель, мрак, краснеть, пурга, потёмки, вьюга, метелица, темнота, румяниться, буран, темень, алеть.



Вставь слова-антонимы в пословицы. Объясни значение каждой из них.

- 1) Ученье — свет, а неученье — _____.
- 2) Труд человека кормит, а _____ портит.
- 3) Друг спорит, а _____ поддакивает.
- 4) На храбреца собака лает, а _____ кусает.
- 5) Старый друг лучше _____ двух.
- 6) Маленькое дело лучше _____ безделья.
- 7) Где много слов, там _____ дела.
- 8) Верёвка хороша длинная, а речь _____.



Кроссворд «Скажи наоборот». Напиши в клеточках слова, противоположные данным по значению.

1. Говорить.
2. Светло.
3. Вечер.
4. Зло.

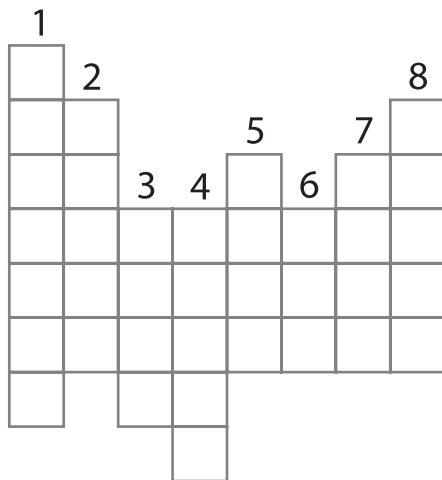

5. Ночь.
6. Война.
7. Лето.
8. Чёрный.

Фразеологизмы

В русском языке есть устойчивые выражения, которые по смыслу можно заменить одним словом или словосочетанием.

Например: *(работать) не покладая рук* — усердно; *не робкого десятка* — смелый; *через пень-колоду* — кое-как, небрежно; *сбить с толку* — запутать; *рукой подать* — близко, рядом.

Такие устойчивые сочетания слов называются **фразеологизмами**.

Филиппок пустился бежать **во весь дух**.

(Л. Н. Толстой)

Фразеологизмы не создаются в момент речи — они, как и слова, используются готовыми.

Фразеологизмы — это яркие, образные выражения. Они являются изобразительным средством языка.

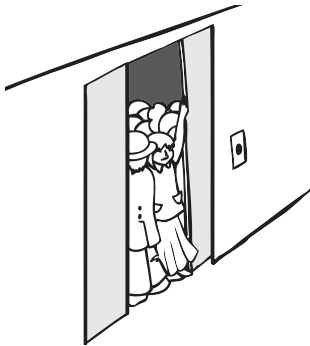

яблоку негде упасть

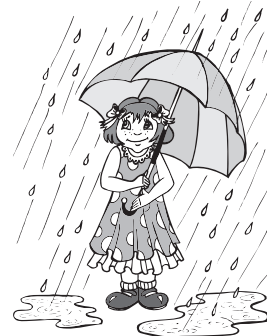

льёт как из ведра



лететь стрелой



сел в калошу



Прочитай выражения. Какое слово в них пропущено? Допиши его. Объясни значение выражений. Устно составь предложения с каждым фразеологизмом.

Сидеть сложа _____ . Сбыть с _____ .
 Мастер на все _____ . Из _____ вон плохо.
 Золотые _____ . _____ об _____ .



Замени выражения одним словом.

Бить тревогу — _____ .
 Держать в уме — _____ .
 Попасть в точку — _____ .
 Болеть душой — _____ .
 Дрожать как осиновый лист — _____ .
 Зарубить на носу — _____ .
 Мозолить глаза — _____ .
 Задирать нос — _____ .



Викторина «Знаешь ли ты басни И. А. Крылова?». Определи, из какой басни взяты эти строки.

Попрыгунья Стрекоза лето
красное пропела.

• «Ворона и Лисица»

От радости в зобу дыханье
спёрло.

• «Волк и ягнёнок»

Ты виноват уж тем,
что хочется мне кушать.

• «Ларчик»

А ларчик просто открывался.

• «Стрекоза и Муравей»

СОСТАВ СЛОВА

Приставка —
Корень —
Суффикс —

значимые части слова
(с помощью этих частей
образуются новые слова)

Окончание □

изменяемая часть слова
(образующая формы
того же слова)

Корень. Однокоренные слова

Корень — это главная значимая часть слова. В корне заключено общее лексическое значение всех однокоренных слов.

Лесной (воздух) — воздух в **лесу**;
лесник — человек, который сторожит **лес**;
лесистый — заросший **лесом**;
лесок — небольшой **лес**;
перелесок — редкий или молодой **лес**.

Родственными (однокоренными) называются слова, которые имеют одинаковый корень с одним и тем же значением.



Чтобы найти корень в слове, нужно подобрать родственные (однокоренные) слова и выделить в них общую часть.

Горá, гóрка, горíстый, гóрный, горня́к.

Корень в однокоренных словах пишется **одинаково**.

Берёза, березня́к, берёзовый, подберёзовик.

Следует различать формы одного слова и однокоренные слова.

Формы слова	роса	росы	росы	росой
Однокоренные слова	роса	росинка	росистый	росяной



Найди и выдели корень в словах.

конёк

олёнёнок

сахарок

розочка

стебелёк

банановый

ширина

звериный

разрезать

снежинка

ленивый

коврик

маслице

пригорок

шоколадный

глубокий

пятнистый

дождинка



Подбери и запиши к каждому слову 2–3 однокоренных. Выдели в них корень.

Лис — _____

Вода — _____

Море — _____

Мёд — _____

Соль — _____

Гриб — _____

Зверь — _____



Запиши текст под диктовку. Проверь написанное. Обозначь корень в выделенных словах.

Зелёные огоньки

Светлячки — удивительные насекомые. Днём их трудно заметить, а в **темноте** они светятся зеленоватым **светом**. **Вечером** в **лесу** можно увидеть много маленьких зелёных **огоньков**.

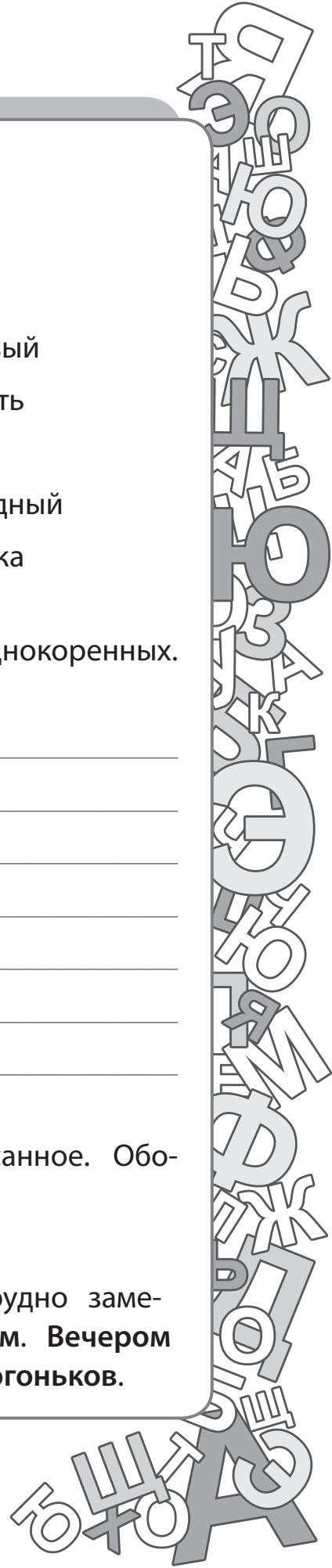



Укажи ряды, в которых даны формы одного и того же слова. Выдели окончания слов в этих рядах.

- гриб, грибок, грибник, грибной
- рука, рукой, руке, руки
- конь, конём, коней, коня
- белый, белизна, беленький, белок
- красный, красному, красной, красными
- дым, дымок, дымчатый, задымили



Измени форму данных слов. Выдели в них окончания.

Стол , стола , столы , (за) стол ом.

Колесо, _____

Загадка, _____

Рыбка, _____

Берёза, _____

Моряк, _____

Девочка, _____



Составь из слов предложения. В выделенных словах обозначь окончание и основу.

Кто где живёт?

- 1) у, высоко, дом, иволги, землём, над
- 2) **мышей**, **домá**, у, **землём**, под
- 3) **дом**, **воде**, бобр, построил, в
- 4) **веток**, **аист**, из, гнездо, **строит**

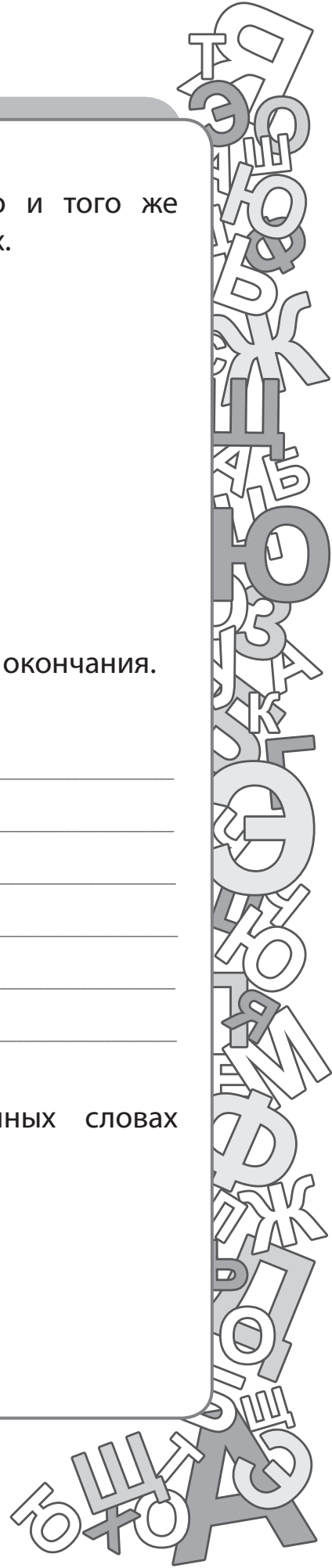

Приставка

Приставка — это значимая часть слова, которая стоит перед корнем и служит для образования слов.

Ходить — переходить, подходить,
выходить, заходить, уходить.

Приставка обозначается так:



Чтобы найти в слове приставку, нужно подобрать однокоренные слова без приставки или с другими приставками. Часть слова, которая стоит перед корнем, и будет приставкой.

Поджарить (жарить, зажарить).

«Говорящие» приставки

<u>в</u> -	<u>вы</u> -	<u>с</u> -
указывает на движение внутрь	указывает на движение изнутри	указывает на движение сверху вниз
<u>в</u> лететь <u>в</u> селиться <u>в</u> лить	<u>вы</u> бежать <u>вы</u> ехать <u>вы</u> толкнуть	<u>с</u> прыгивать <u>с</u> пуститься <u>с</u> бросить

в + ход = вход



Приставку надо отличать от предлога.

Приставка — это часть слова, она пишется слитно со словом.

Предлог — это слово. Предлоги пишутся отдельно с другими словами.



Образуй новые слова, используя приставки.

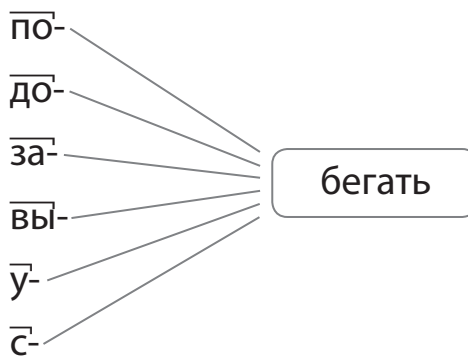
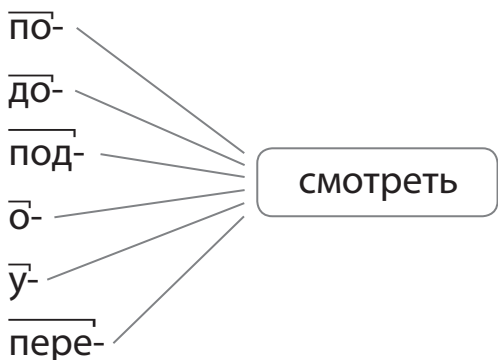

Прочитай слова. Найди и выдели в них приставки.

застеклить

нарисовать

входить

придумать

смастерить

подпрыгнуть

поседеть

осмотреть

сварить

вызвать

перебежать

вынести

обговорить

унести

запечь

записать

поднести

угостить



Спиши предложения, раскрывая скобки. Выдели у глаголов приставки. Подчеркни предлоги.

- 1) Лагерь расположен (в) стороне (от) деревни (на) берегу реки.
- 2) (По) дороге (за) кружилась пыль, (по) степи (по) бежала.
- 3) Из-за леса (по) казалось тёмное облако.
- 4) (За) рощей глухо (про) гремел гром, (по) дуло свежестью.
- 5) (По) крышам домов (за) стучал долгожданный дождик.

Правописание приставок *пре-* и *при-*

Приставки **пре-** и **при-** различаются по значению.

Приставка **при-** имеет такие значения:

близость к чему-либо:

пришкольный участок (участок около школы);

придорожная трава (трава у дороги);

приближение, прибавление, присоединение к чему-либо:

прибежал к финишу (приблизился к финишу);

пришить пуговицу (присоединить пуговицу к ткани);

неполное действие:

прикрыть (не полностью закрыть);

приглушить звук (немного заглушить, не выключив полностью).

Приставка **пре-** имеет такие значения:

близкое к слову «очень» или «слишком»:

презлой (очень злой);

премного (очень много);

*близкое к приставке **пере-**:*

преградить дорогу (перегородить дорогу чем-либо).

Иногда значение приставки сложно определить. В таких случаях правописание слов нужно проверять по орфографическому словарю.

превратить

признаться

преследовать

присутствие

преодолеть

прилив



Прочитай словосочетания. Выдели в словах приставки пре- и при-. Подчеркни гласную в приставке.

Пригородная электричка, приклеить аппликацию, приколоть брошку, прикусить язык, презабавное событие, примчаться сразу, присесть от боли, преградить дорогу, придержать дверь, прекрасная погода, приподнять голову.



Вставь пропущенные буквы в приставках. Объясни свой выбор.

е или и?

Пр..седание, пр..ближение, пр..смешной, пр..бежать, пр..мудрый, пр..бить, пр..вокзальный, пр..землиться, пр..морский, пр..выситься, пр..интересный.



Игра «Великолепная семёрка». Придумай и запиши по 7 слов с данными приставками.

Пре-

При-

1. _____
2. _____
3. _____
4. _____
5. _____
6. _____
7. _____

1. _____
2. _____
3. _____
4. _____
5. _____
6. _____
7. _____

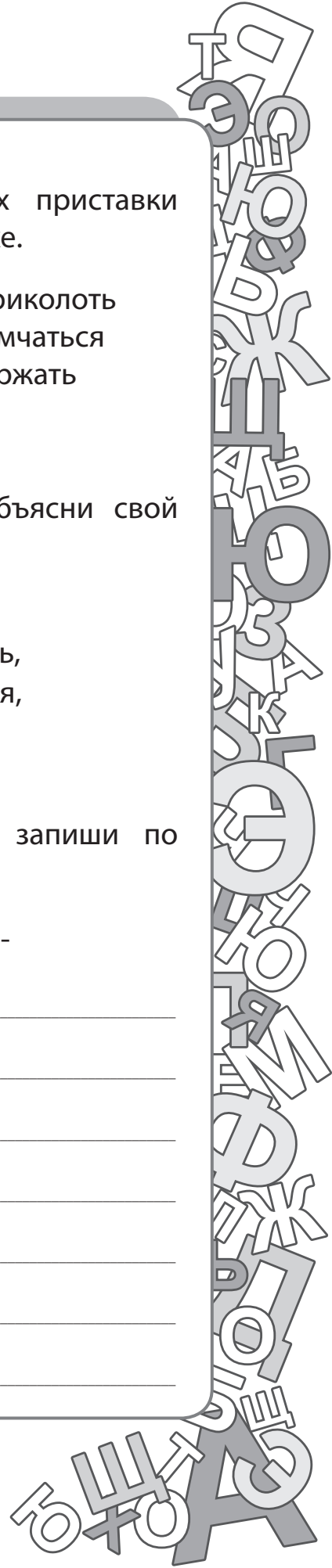

Суффикс

Суффикс — это значимая часть слова, которая стоит после корня и служит для образования слов.

Лес — лес^ок, лес^ной, лес^ник.

Суффикс обозначается так: 



Чтобы найти в слове суффикс, нужно подобрать однокоренные слова без суффикса или с другими суффиксами. Часть слова, которая стоит после корня перед окончанием, и будет суффиксом.

Трав^ка (трав^а, трав^{ин}ка, трав^{уш}ка).

Суффиксы очень разнообразны по своим значениям. Они помогают ярче выразить свои эмоции и точнее передать смысл высказывания.

Полный — полн^{ень}кий;

волк — волч^ище.

Образование слов с помощью суффиксов — самый распространённый из всех способов словообразования.

«Говорящие» суффиксы

^{-ист-} , ^{-арь-} , ^{-чик-} , ^{-щик-} , ^{-ник-}	^{-ость-} , ^{-есть-} , ^{-от-} , ^{-изн-}
указывают на профессию	обозначают качество, свойство
рад ^{ист} , пекар ^ь , лёт ^{чик} , барабан ^{щик} , печ ^{ник}	нежн ^{ость} , свеж ^{есть} , крас ^{ота} , белиз ^{на}



Образуй и запиши новые слова, используя суффиксы.

-^к-

-^{ок}-

трава — травка

лес — лесок

стена — _____

цвет — _____

поляна — _____

лист — _____

лошадь — _____

дуб — _____

-^н-

туман — туманный

сон — _____

лимон — _____

осень — _____



Обозначь корни и суффиксы в словах.

Дождик, кнопочка, крылечко, бантик, чистка, волчище, хворостина, болотный, звонкий, дождливый, старательный, чистенький, теннисист, свежесть, силач, воробышек, болельщик, коровушка, простота, желтизна.



Вспомни и запиши по 5 слов с данными суффиксами.

-^{еньк}-

-^{очк}-

-^{ск}-

_____	_____	_____
_____	_____	_____
_____	_____	_____
_____	_____	_____
_____	_____	_____

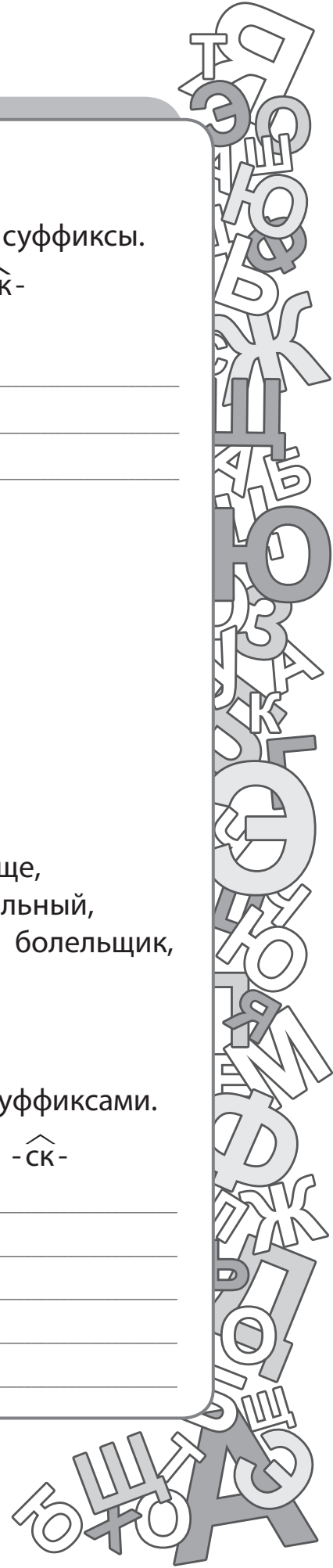

Правописание гласных в суффиксах

В суффиксах имён существительных **-ник-**, **-ик-**, **-щик-**, **-чик-**, **-иц-** пишется буква **и**:

скворечни^ик, подводни^ик, барабанщи^ик, ракетчи^ик, масли^ице.

В суффиксах **-тель-**, **-ечк-**, **-ец-** пишется буква **е**:

учите^ль, време^чко, брате^ц.

Чтобы узнать, какую букву писать в суффиксах имён существительных **-ек-**, **-ик-**, **-ец-**, **-иц-**, нужно просклонять эти существительные. Если при этом гласный выпадает, пишется буква **е**, если нет — буква **и**:



замоч^ек (замоч^ка); ключи^к (ключи^ка);

знаменос^ец (знаменос^ца); лужи^ица (лужи^цы).

В суффиксах **-ость-**, **-очк-** пишется буква **о**:

смел^ость; ленто^чка.

В суффиксах имён прилагательных **-ов-**, **-оват-** пишется буква **о**, а в суффиксе **-еньк-** — буква **е**:

ласко^вый, красно^ватый; серен^ький.



Прочитай слова. Выдели в них суффиксы. Расскажи, как пишутся гласные в суффиксах.

Молодец, книжица, платице, звоночек, грузчик, угольщик, беленький, переплётчик, хлебец, сероватая, радость, полосочка, кусочек, ключик, воспитатель, темечко, кашаца.



Образуй новые слова с помощью суффиксов -ек-, -ик-.
Какое значение приобрели слова?

Пёс — _____ Сад — _____

Песок — _____ Паровоз — _____

Кошелёк — _____ Магнит — _____

Коробок — _____ Рисунок — _____

Порог — _____ Носок — _____



Вставь пропущенные буквы в суффиксах. Объясни свой выбор. Запиши слова в два столбика.

Внуч..к, дом..к, ключ..к, ореш..к, звоноч..к, платоч..к,
шалаш..к, карандаш..к, кусоч..к, билет..к.

е

и

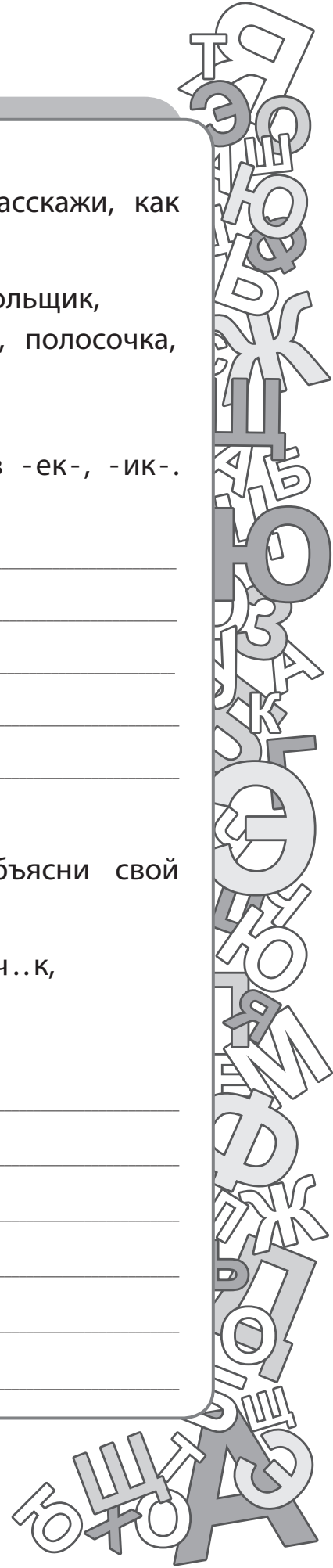

Порядок разбора слова по составу

Разобрать слово по составу — значит найти и выделить основу и все значимые части этого слова: окончание, корень, приставку и суффикс.

Походка

1. Окончание

Измени форму слова. Найди изменяемую часть. Это окончание.

Подводный — подводная, подводное, подводные.

2. Основа

Выдели основу, то есть часть слова без окончания.

Подводный

3. Корень

Подбери 2–3 однокоренных слова, сравни их и выдели общую часть.

Подводный, вода, водный.

4. Приставка

Выдели часть слова, которая находится перед корнем (если она есть). Это приставка.

Подводный

5. Суффикс

Выдели часть слова, которая находится за корнем (если она есть). Это суффикс.

Подводный



Порядок разбора слова по составу

1. □

2. _____

3. ^

4. _____

5. ^



Соедини слова с соответствующими схемами.

свеча



поход



тучи



повозка

носовой



мышь

лётчик



побелка

огоньки



Разбери слова по составу.

Загадка, зубной, беленький, перелёт, приезд, садовник, кирпичный, желток, подарки, ноченька, увозил, поход.



Игра «Составь слово». Составь слова из данных частей. Разбери их по составу.

<div data-bbox="181 1387 247 1419" data-label="Text">ок</div> <div data-bbox="566 1387 632 1419" data-label="Text">лес</div> <div data-bbox="335 1447 432 1479" data-label="Text">пере</div> <hr/>	<div data-bbox="982 1387 1064 1419" data-label="Text">ковр</div> <div data-bbox="817 1447 863 1479" data-label="Text">ов</div> <div data-bbox="1187 1447 1233 1479" data-label="Text">ая</div> <hr/>
<div data-bbox="181 1608 263 1641" data-label="Text">пиль</div> <div data-bbox="463 1608 529 1641" data-label="Text">ник</div> <div data-bbox="335 1669 381 1701" data-label="Text">на</div> <div data-bbox="612 1669 632 1701" data-label="Text">и</div> <hr/>	<div data-bbox="797 1608 863 1641" data-label="Text">став</div> <div data-bbox="1064 1608 1130 1641" data-label="Text">под</div> <div data-bbox="967 1669 982 1701" data-label="Text">к</div> <div data-bbox="1228 1669 1244 1701" data-label="Text">а</div> <hr/>

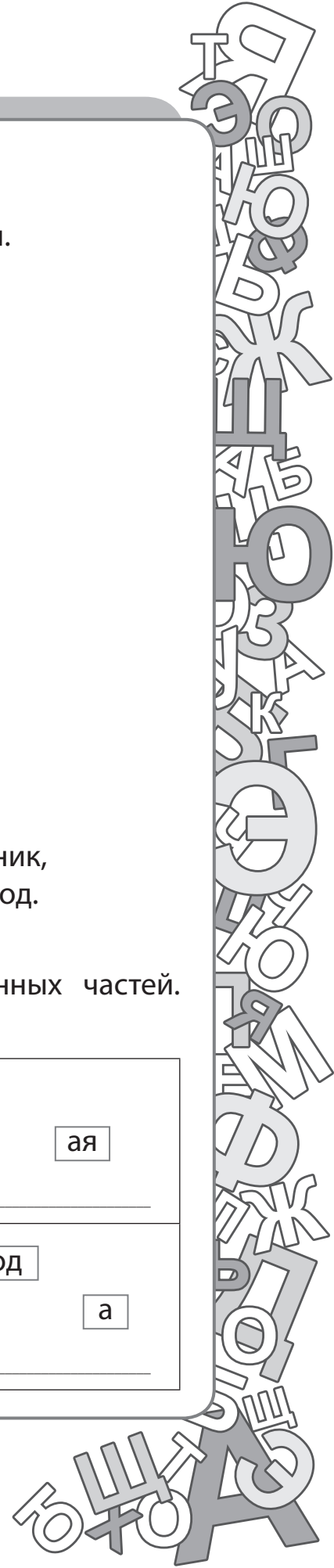

ЧАСТИ РЕЧИ

Слова в русском языке делятся на большие группы — **части речи**.

Слова каждой части речи имеют свои отличительные признаки, выполняют свою роль в предложении и отвечают на свои вопросы.

Чтобы узнать, какой частью речи является слово, нужно поставить к нему вопрос и определить, что обозначает слово (предмет, признак предмета, действие предмета, количество предметов и т. д.).

Всего в русском языке 10 частей речи: **6 самостоятельных** (имя существительное, имя прилагательное, имя числительное, местоимение, глагол, наречие), **3 служебные** (предлог, союз, частица) и междометие.





Соедини стрелочками слова с названиями соответствующих частей речи.

утро	глагол	уютный
плавать	существительное	она
мы	прилагательное	вчера
лёгкий	местоимение	пилотаж
взяла	числительное	десять
кузов	наречие	нижний
вверх		тащит
	сто	я



Укажи части речи.

- | | |
|--------------------|------------------|
| жил (_____) | печёнка (_____) |
| шёлковое (_____) | двадцать (_____) |
| волшебный (_____) | вещь (_____) |
| кофточка (_____) | сварить (_____) |
| генерал (_____) | варенье (_____) |
| кружить (_____) | слева (_____) |
| клюквенный (_____) | они (_____) |



Укажи части речи в предложениях.

- 1) Густой туман нежно укутал берег реки.
- 2) Южный ветер согрел туристов тёплым воздухом.



Имя существительное

Имя существительное — это часть речи, которая обозначает **предмет** и отвечает на вопрос **кто?** или **что?**

Что? Дом, учебник, машина, звёзды.

Кто? Ученик, медведь, люди, птица.

Одушевлённые существительные	Неодушевлённые существительные
Кто?	Что?
Называют людей и животных	Называют неживые предметы
учитель, школьник, сестра, кот, птица	облако, лес, вода, тетрадь, автобус

ИМЕНА СУЩЕСТВИТЕЛЬНЫЕ

собственные

→ фамилии, имена, отчества

→ клички животных

→ географические названия

→ названия книг, газет, журналов

нарицательные

→ названия предметов и явлений



Имена собственные пишутся с **заглавной (прописной) буквы:**

Татьяна Иванова, собака Дружок,
Российская Федерация, Мурманск.



Подчеркни одушевлённые имена существительные.

Рябина, этаж, девочка, врач, мир, лист, дом, мама, медведь, трамвай, груша, птичка, Катя, огонёк, мартышка, крокодил, пенал, лимон, мышь, ученик, тропинка, муравей.



Соедини слова в словосочетания. Подчеркни заглавную букву в собственных именах существительных.

река	Россия	ученик	Алёнка
улица	Байкал	поэт	Смирнов
страна	Томск	писатель	Зорька
город	Чёрное	девочка	Носов
деревня	Волга	собака	Пушкин
озеро	Берёзкино	корова	Маркиза
море	Арбат	кошка	Тобик



Игра «Живой уголок». Подбери клички животным. Подчеркни орфограммы.

Щенок _____, котёнок _____,
 коза _____, попугай _____,
 ёжик _____, хомяк _____,
 кролик _____, черепаха _____,
 утёнок _____.

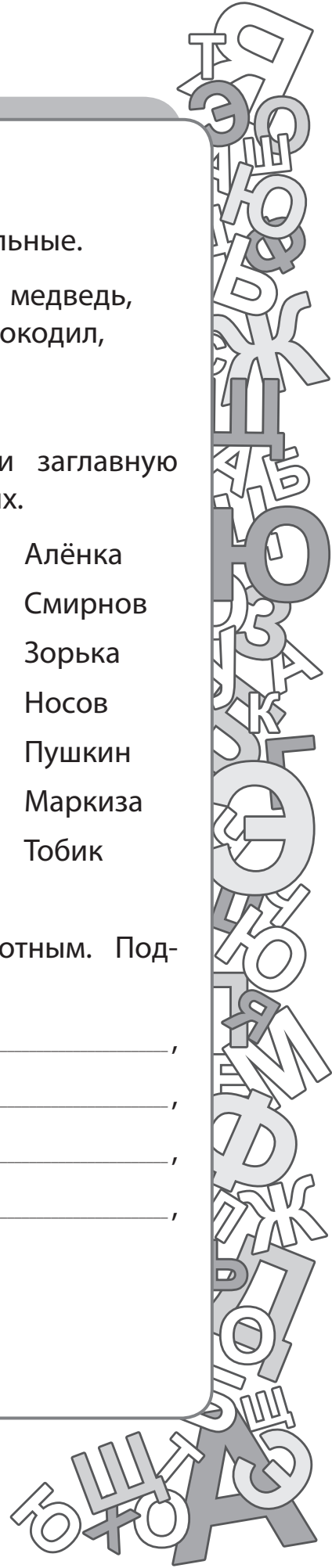

Число имён существительных

Единственное число (ед. ч.)	Множественное число (мн. ч.)
Обозначает один предмет	Обозначает несколько предметов
письмо, ребёнок	письма, дети
Некоторые существительные употребляются только в единственном числе: молоко, доброта, Калуга, пение, молодёжь, Франция	Некоторые существительные употребляются только во множественном числе: очки, сани, именины, ножницы, ворота, Альпы

Род имён существительных



Род — постоянный признак имени существительного. По родам существительные не изменяются!

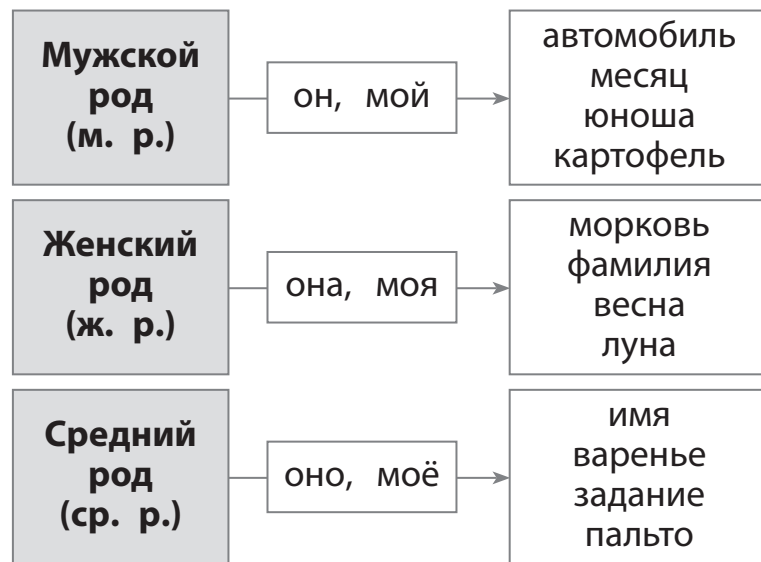

Чтобы определить род имени существительного, нужно поставить это существительное в начальную форму:

- (с) мячами — мяч (м. р.);
- (на) земле — земля (ж. р.);
- (у) моря — море (ср. р.).



Измени имена существительные по числам. Запиши.

Огород — огороды

Розы — роза

ракета — _____

театры — _____

камыш — _____

сапоги — _____

денёк — _____

стаканы — _____

яблоко — _____

подруги — _____

площадь — _____

сады — _____

вишня — _____

астры — _____



Определи род имён существительных.

голосок (____)

хвощ (____)

облепиха (____)

крыльцо (____)

блузка (____)

сладость (____)

фасоль (____)

эмаль (____)

йогурт (____)

пропажа (____)

зверь (____)

дерево (____)

енот (____)

булавка (____)

опушка (____)

рояль (____)

варенье (____)

птенец (____)



Прочитай текст. Подчеркни все имена существительные. Определи их род.

Вышел котёнок во двор. Смотрит, а под старой берёзой воробьи играют. Захотел малыш с ними подружиться и побежал к птичкам. Пернатые озорники, ясное дело, испугались пушистого зверя и улетели на берёзу. Котёнок расстроился, сел под деревом и прикрыл лапки хвостиком. Вскоре прибежала к берёзе беленькая кошечка. Она только неделю назад родилась и тоже хотела найти друзей. Малыши подружились и с тех пор каждый день вместе играли во дворе.

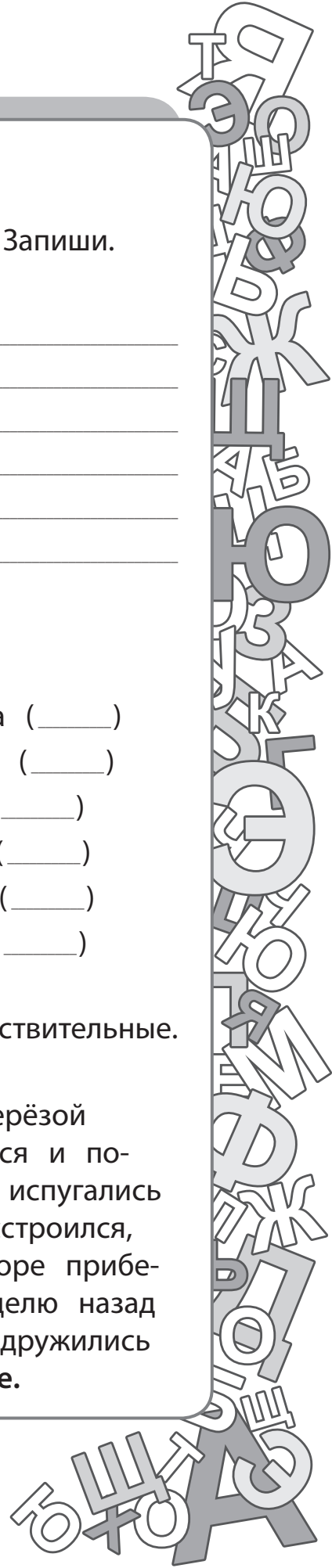

Склонение имён существительных

Изменение слов по падежам называется **склонением**. Падеж определяется по вопросам.

Падежи	Падежные вопросы	
	одушевлённые существительные	неодушевлённые существительные
Именительный (есть)	кто?	что?
Родительный (нет)	кого?	чего?
Дательный (даю)	кому?	чему?
Винительный (вижу)	кого?	что?
Творительный (доволен)	кем?	чем?
Предложный (думаю)	о ком?	о чём?



Чтобы **определить падеж имени существительного**, необходимо найти слово, с которым это существительное связано по смыслу, и поставить от него **падежный вопрос**.

И. п. Т. п. В. п.
Старик ловил неводом рыбу.
(А. С. Пушкин)

Ловил (чем?) неводом (Т. п.);
ловил (кого?) рыбу (В. п.).



Именительный падеж называется **прямым**. Форма именительного падежа единственного числа — это **начальная форма** имени существительного. Все падежи, кроме именительного, называются **косвенными**.



Измени имена существительные по вопросам. Запиши их и выдели окончания.

1) Урожай (чего?) (свёкла, виноград)

2) Передал (кому?) (отец, бабушка)

3) Рисовали (чем?) (мел, краска)

4) Говорить (о ком?) (птицы, животные)



Просклоняй имена существительные. Выдели их окончания.

И. п.	сахар□	встреч ^а	лет ^о	яблок ^и
Р. п.				
Д. п.				
В. п.				
Т. п.				
П. п.				



Прочитай текст, изменяя слова в скобках по смыслу. Определи их падеж.

Паша и Сергей — братья. Однажды они поехали на (река) ловить (рыба). С собой мальчики взяли (кот). Сидят на (берег) с удочками, а кот ждёт. Паша поймал (ёрш) и отдал коту. Кот его съел и облизнулся. Ребята поймали много рыбы, а вечером мама мальчиков сварила вкусную (уха).

Несклоняемые имена существительные

Имена существительные, которые во всех падежах имеют одну и ту же форму, называются **несклоняемыми**:

угостить **кофе** (Т. п.)
не хочу **кофе** (Р. п.)
добавить в **кофе** (В. п.)

играет на **пианино** (П. п.)
нет **пианино** (Р. п.)
купили **пианино** (В. п.)

Три склонения имён существительных

В русском языке имена существительные, которые имеют одинаковые окончания в одних и тех же падежах, распределяются по трём группам — **склонениям**.

К **1-му склонению** относятся имена существительные женского и мужского рода с окончаниями **-а, -я** в именительном падеже единственного числа:

линейка^а, земля^я, мама^а, папа^а, дядя^я.

Ко **2-му склонению** относятся имена существительные мужского рода с нулевым окончанием и среднего рода с окончаниями **-о, -е** в именительном падеже единственного числа:

урок^о, день^е, зеркало^о, поле^е.



Ударные и безударные окончания существительных 2-го склонения в одном и том же падеже пишутся одинаково.

К **3-му склонению** относятся имена существительные женского рода с нулевым окончанием в именительном падеже единственного числа:

метель^о, морковь^о, вещь^о, дочь^о.



Чтобы определить склонение имени существительного во множественном числе, нужно поставить это существительное в начальную форму, определить его род и выделить окончание.



Из данных слов выпиши только склоняемые имена существительные.

Сестра, какао, кино, пианино, кофе, окно, радио, солнце, рыба, метро, белка, пальто, пенал, такси, улитка, весло, лампа, группа, заяц, дождь. _____



Укажи склонение имён существительных. Выдели их окончания.

Победа^а (1 скл.)

облако (____)

салют (____)

одежда (____)

окно (____)

газета (____)

огонь (____)

погода (____)

мышь (____)

мебель (____)

вихрь (____)

ель (____)

якорь (____)

радость (____)

ёлка (____)

зелень (____)

берег (____)

вкус (____)

костёр (____)

овца (____)

деревня (____)



Самодиктант. Вспомни и запиши по 6 имён существительных в каждый столбик.

1-е скл.

2-е скл.

3-е скл.



Орфограмма «Буквы о и е после шипящих и ц в окончаниях имён существительных»

После шипящих и **ц** в окончаниях имён существительных в творительном падеже под ударением пишется гласная **о**, а без ударения — гласная **е**:

врачом — задачей,

птенцом — птицей.

Орфограмма «Мягкий знак (ь) после шипящих на конце имён существительных»

Мягкий знак после шипящих на конце существительных

пишется	не пишется
ж. р.	м. р.
мыш <u>ь</u>	гара <u>ж</u>
печ <u>ь</u>	кам <u>ы</u> ш
лож <u>ь</u>	товари <u>щ</u>
мо <u>щ</u> ь	бор <u>щ</u>



Мягкий знак после шипящего на конце имени существительного показывает, что это существительное женского рода.

Определяю род имени существительного

ж. р.

пишу **ь**

м. р.

не пишу **ь**



Запиши имена существительные в единственном числе. Объясни орфограмму.

Ключи — ключ (м. р.)	ночи — _____
овощи — _____	стрижи — _____
пляжи — _____	лучи — _____
этажи — _____	ландыши — _____
мыши — _____	грачи — _____
вещи — _____	чижи — _____



Вставь, где нужно, мягкий знак. Объясни свой выбор.

Стриж (м. р.)	плющ.. (____)	сторож.. (____)
мелоч.. (____)	реч.. (____)	лещ.. (____)
мяч.. (____)	печ.. (____)	молодёж.. (____)
ноч.. (____)	доч.. (____)	врач.. (____)
плащ.. (____)	сыч.. (____)	рож.. (____)
силач.. (____)	фальш.. (____)	трубач.. (____)
мыш.. (____)	ковш.. (____)	тиш.. (____)



Прочитай предложения. Вставь пропущенные буквы. Объясни свой выбор.

- 1) Над роц..й пльвёт серая туча.
- 2) За нашей дач..й начинается еловый лес.
- 3) На опушке мы услышали пение скворц..в.
- 4) Берег реки зарос камыш..м.
- 5) Под нашей крыш..й ласточки свили гнездо.
- 6) За дворц..м росли кусты роз.

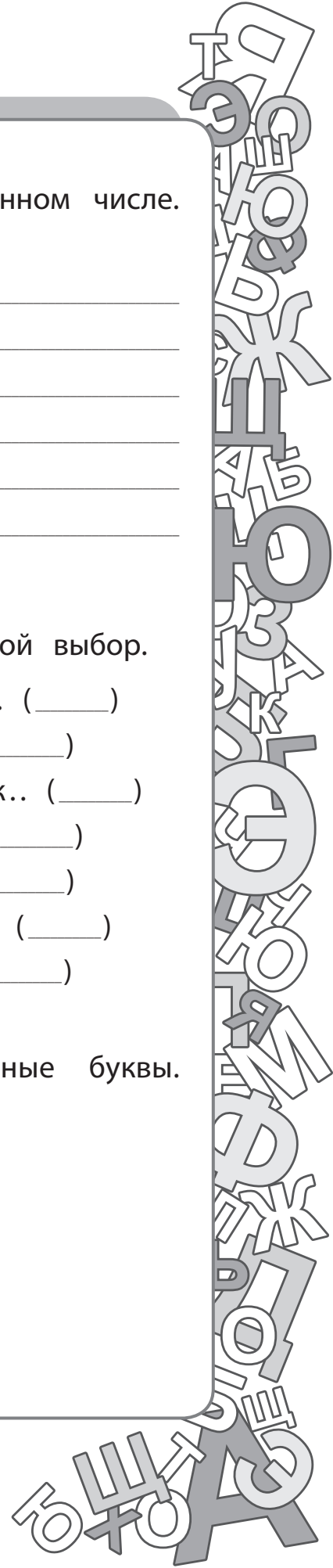

Орфограмма «Буквы е и и в падежных окончаниях имён существительных»

Чтобы правильно написать **безударное** падежное окончание имени существительного, нужно:

1. Определить падеж.
2. Определить склонение.
3. Вспомнить окончание существительных этого склонения в нужном падеже:

письмо (кому?) бабушк**е**
(1-е скл., Д. п., ед. ч., -е);

ехать (на чём?) на велосипед**е**
(2-е скл., П. п., ед. ч., -е).

4. Проверить безударное падежное окончание ударным окончанием имени существительного того же склонения:

думая о Рóдин**е** (о земл**ѐ**);
деревья в íне**е** (в серебр**ѐ**);
увидел в прóруб**и** (в степ**ѝ**).

Буквы е и и в окончаниях имён существительных

Падежи	1-е склонение	2-е склонение	3-е склонение
Р. п.	-и	—	-и
Д. п.	-е	—	-и
П. п.	-е	-е	-и



Допиши окончания имён существительных и заполни таблицу.

Имя существительное	Падеж	Склонение	Окончание
(по) дорожк <u>е</u>	Д. п.	1-е скл.	<u>е</u>
(в) област..			
(на) склон..			
(к) дач..			
(без) радост..			



Допиши окончания. Укажи склонение и падеж имён существительных.

- | | |
|---------------------------|--------------------------|
| (по) очереди (3-е, Д. п.) | (в) пол.. (_____) |
| (в) битв.. (_____) | (около) деревн.. (_____) |
| (с) крыш.. (_____) | (без) памят.. (_____) |
| (на) ёлк.. (_____) | (из) книг.. (_____) |
| (на) ел.. (_____) | (от) скук.. (_____) |
| (в) театр.. (_____) | (на) опушк.. (_____) |
| (о) человек.. (_____) | (к) молодёж.. (_____) |



Спиши, ставя имена существительные в скобках в нужном падеже. Объясни правописание окончаний имён существительных.

- Мы добрались до (деревня) уже глубокой ночью.
- В моём (портфель) лежит пенал и тетради, а в (сумка) — сменная обувь.
- В (тетрадь) у (Петя) хорошие отметки.
- Мама спит на (кровать), а её малыш — в маленькой (кроватька).

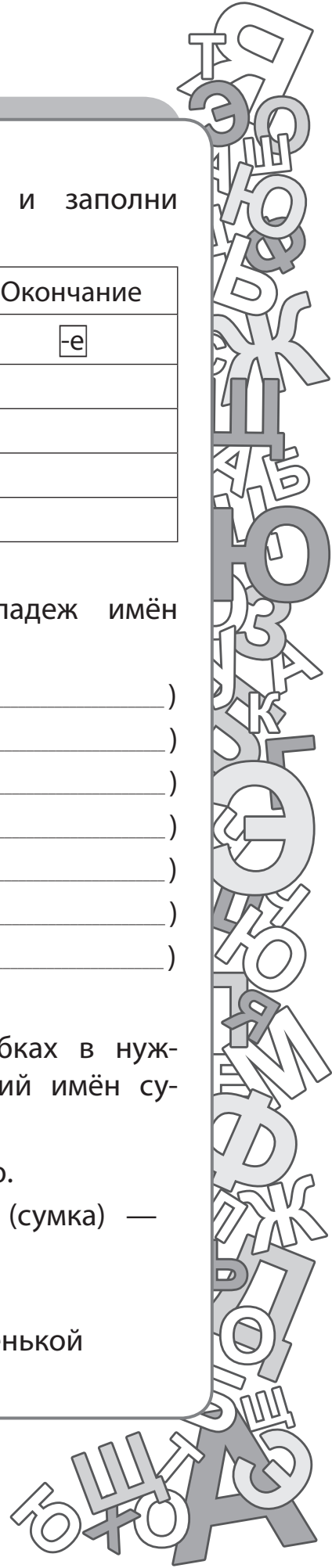

Порядок разбора имени существительного как части речи

1. Часть речи. Что обозначает, на какой вопрос отвечает.
2. Начальная форма (именительный падеж единственного числа).
3. Одушевлённое или неодушевлённое, собственное или нарицательное.
4. Род. Склонение.
5. Число. Падеж.
6. Роль в предложении.

Образец устного разбора

Охотник увидел лису.

1. Лису — имя существительное. Обозначает предмет, отвечает на вопрос кого?
2. Начальная форма — лиса.
3. Одушевлённое, нарицательное.
4. Женского рода, 1-го склонения.
5. Употреблено в единственном числе, в винительном падеже.
6. В предложении является второстепенным членом предложения, поясняет сказуемое:

увидел (кого?) лису.

Образец оформления разбора в тетради

Лису — сущ., кого?, н. ф. — лиса, одуш., нариц., ж. р., 1-е скл., ед. ч., В. п., второст. член (дополнение).





Допиши, ставя имена существительные в скобках в нужных падежах. Укажи падеж.

1. В газете написали о (о ком? о чём?) (герой, певец, космонавт, лётчик).
2. Работает (на чём? где?) на (завод, фабрика, автомобиль, комбайн).
3. Говорим (о ком? о чём?) о (друзья, школа, лес, праздник, каникулы).
4. Мы жили (в чём? где?) в (деревня, посёлок, город, санаторий).



Заполни таблицу по образцу.

Имя существительное	Род	Склонение	Число	Падеж
(В) доме	м. р.	2-е скл.	ед. ч.	П. п.
(За) стеной				
(У) бабушки				
(С) крыш				
(С) радостью				



Выполни разбор выделенных имён существительных как части речи (по образцу на с. 52).

- 1) Заяц спрятался под пушистой **ёлкой**.
- 2) Резкий ветер качает **ветви** деревьев.

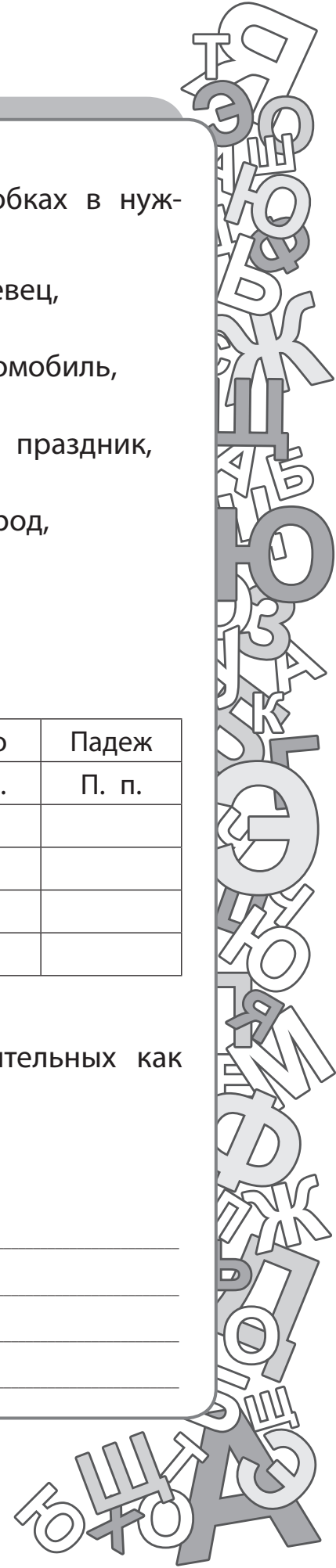

Имя прилагательное

Имя прилагательное — это часть речи, которая обозначает **признак предмета** и отвечает на вопросы **какой? какая? какое? какие?**

В предложении имя прилагательное связано по смыслу с именем существительным.

какой?
↓
Золотистый туман стелется над лугами.

Образование имён прилагательных

Имена прилагательные чаще всего **образуются** от других слов с помощью **суффиксов** и **приставок**:

вода — вод^ный,
синий — син^{ев}атый,
большой — **не**большой,
чудо — причуд^{лив}ый.



В именах прилагательных, образованных с помощью суффикса **-н-** от имён существительных с основой на **н**, пишется **нн**:

весна — вес^{ен}н^ный,
картина — картин^нн^ный,
сон — сон^нн^ный.



Суффикс **-ан-** (**-ян-**), в котором всегда пишется одна буква **н**, следует отличать от суффикса **-яnn-**, в котором пишется **нн**.

Суффикс **-яnn-** встречается только в трёх именах прилагательных:

стеклян^нн^ный, оловян^нн^ный, деревян^нн^ный.



Заполни таблицу подходящими по смыслу именами прилагательными.

Существительные	Форма	Цвет	Материал
Мяч (какой?)			
Ваза (какая?)			
Блюдце (какое?)			



Поставь вопросы к именам прилагательным, допиши их окончания.

Платье (какое?) летн^{ее}, вода (_____?) мыльн____,
 лето (_____?) жарк____, ветер (_____?)
 северн____, книга (_____?) син____, пальто (_____?)
 осенн____, орехи (_____?) кедров____, погода (_____?)
 ясн____, язык (_____?) русск____, звуки (_____?)
 громк____, крыльцо (_____?) деревянн_____.



От данных имён существительных образуй имена прилагательные и разбери их по составу.

Село — <u>сельск</u> ^й	клён — _____
море — _____	степь — _____
боль — _____	поле — _____
лето — _____	мир — _____
зверь — _____	сосна — _____
ночь — _____	конь — _____

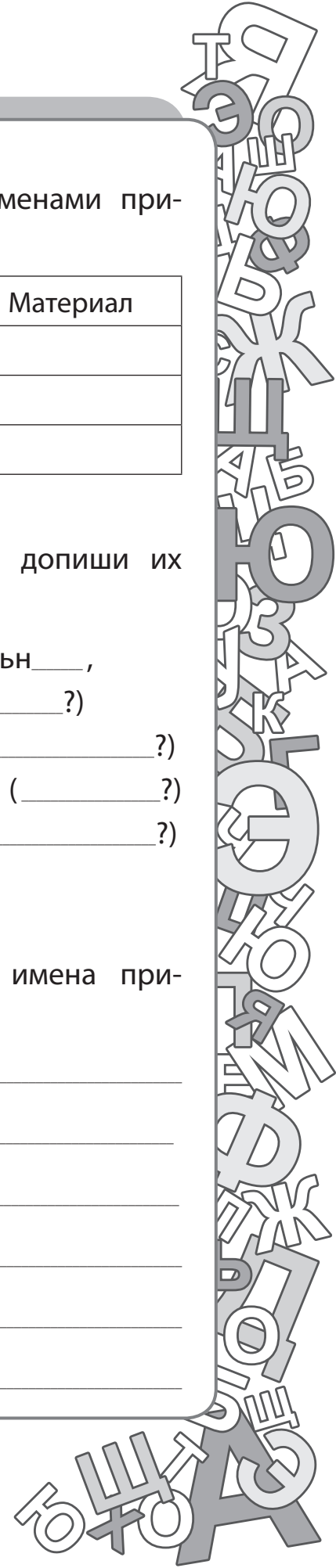

Род имён прилагательных

Мужской	Женский	Средний
какой?	какая?	какое?
зелёный весенний	зелёная весенняя	зелёное весеннее



Род имени прилагательного зависит от рода имени существительного, с которым имя прилагательное связано по смыслу:

м. р. м. р.
спелый (помидор),
ж. р. ж. р.
спелая (малина);
ср. р. ср. р.
спелое (яблоко).

Орфограмма

«Родовые окончания имён прилагательных»

Мужской род

какой?
-**ый**, -**ий**, -**ой**

добр**ый** (человек)
дальн**ий** (путь)
лесн**ой** (зверь)

Женский род

какая?
-**ая**, -**яя**

добра**я** (душа)
дальн**яя** (роща)
лесн**ая** (птица)

Средний род

какое?
-**ое**, -**ее**

добр**ое** (дело)
дальн**ее** (село)
лесн**ое** (озеро)

Число имён прилагательных

Единственное	Множественное
большой (дом) большая (деревня) большое (озеро)	большие (дома) большие (деревни) большие (озёра)

Имя прилагательное всегда стоит в том же **числе**, что и имя существительное, с которым оно связано по смыслу:

ед. ч. ед. ч.
новый (карандаш),
мн. ч. мн. ч.
новые (карандаши).



Имена прилагательные во множественном числе изменяются только по падежам.



Имена прилагательные во множественном числе по родам не изменяются.

Краткая форма имён прилагательных

Некоторые имена прилагательные могут иметь **краткую форму**:

весёлый — весел,
высокий — высок,
умный — умён.



На конце кратких имён прилагательных после шипящих мягкий знак (ь) не пишется:

могуч, свеж, хорош.



Запиши имена прилагательные во множественном числе. Выдели их окончания.

Кислая ягода — кислые ягоды

холодный ветер — _____

лесная полянка — _____

могучее дерево — _____

прилежный ученик — _____

высокий берег — _____

чистое окно — _____



От данных имён существительных образуй прилагательные в единственном и во множественном числе. Выдели окончания.

Осень — осенний, осенние.

Ласка — _____

Лето — _____

Зима — _____

Весна — _____

Смех — _____



Прочитай текст. Подбери и запиши имена прилагательные к выделенным существительным. Укажи их число.

Прошло лето. По небу поплыли тучи. Воздух свеж. Зарядил дождь. В лужах плавают листья. Ветер шуршит листьями. Скоро всю землю покроет снег. _____

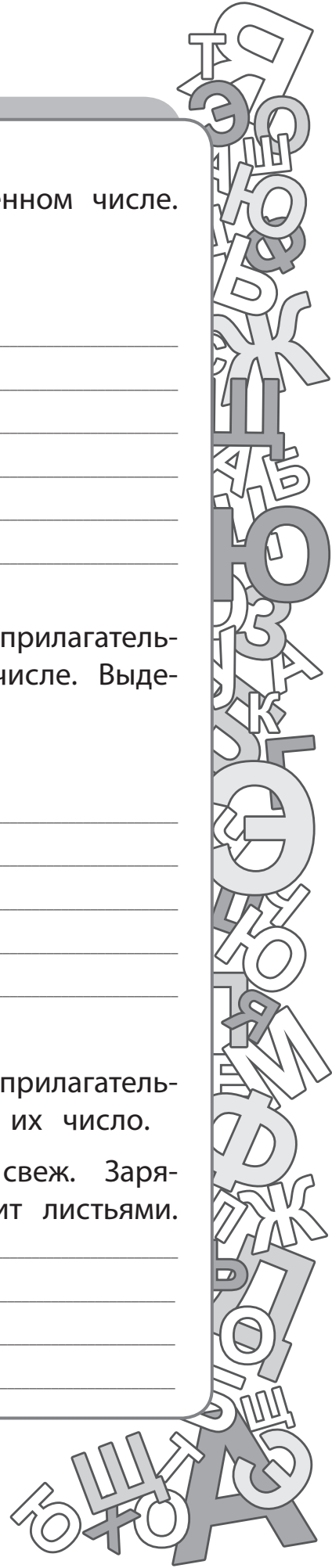

Склонение имён прилагательных

Имена прилагательные, как и имена существительные, изменяются **по падежам**, или **склоняются**.

Склонение имён прилагательных в единственном числе

Падежи	Мужской род	Средний род	Женский род
И. п.	какой? родной брат	какое? родное село	какая? родная сестра
Р. п.	какого? родного брата	какого? родного села	какой? родной сестры
Д. п.	какому? родному брату	какому? родному селу	какой? родной сестре
В. п.	какого? родного брата	какое? родное село	какую? родную сестру
	какой? родной дом		
Т. п.	каким? родным братом	каким? родным селом	какой? родной сестрой
П. п.	каком? (о) родном брате	каком? (о) родном селе	какой? (о) родной сестре



У имён прилагательных единственного числа мужского и среднего рода в родительном падеже пишется окончание **-ого** или **-его**. На месте буквы «г» в окончаниях **-ого** и **-его** произносится звук [в].



Поставь вопросы к именам прилагательным. Укажи падеж имён существительных.

От (какого?) зимнего сна (Р. п.)

с (_____) раннего утра (_____)

(_____) густым лесом (_____)

на (_____) высокий берег (_____)

в (_____) синем небе (_____)

(_____) пушистой белке (_____)



Просклоняй данные словосочетания. Выдели окончания имён прилагательных.

И. п.	летн ^я я жара	верн ^{ый} друг	вкусн ^{ое} яблоко
Р. п.			
Д. п.			
В. п.			
Т. п.			
П. п.			



Запиши предложения, употребив имена прилагательные в нужной форме. Обозначь их род, число и падеж.

1. (Широкий) дорога покрыта (мелкий) травой с (красноватый) стебельками. 2. (Лёгкий) пыль (жёлтый) столбом поднимается и несётся по дороге. 3. В (жаркий, летний) пору лошадей у нас выгоняют на ночь в поле. 4. Сквозь (частый) сетку дождя заметил я избу с (тесовой) крышей.

(По И. С. Тургеневу)

Склонение имён прилагательных во множественном числе

Падежи	Имя существительное	Имя прилагательное
И. п.	дни (какие?)	тёплые, летние
Р. п.	дней (каких?)	тёпрых, летних
Д. п.	дням (каким?)	тёпрым, летним
В. п.	дни (какие?)	тёплые, летние
Т. п.	днями (какими?)	тёплыми, летними
П. п.	(о) днях (о каких?)	(о) тёпрых, (о) летних

Имя прилагательное всегда стоит в том же роде, числе и падеже, в каком стоит имя существительное, к которому оно относится.



Падеж имени прилагательного определяется по падежу имени существительного.

По синему небу плывут лёгкие облака.





Поставь вопрос от имён существительных к именам прилагательным.



Допиши окончания имён прилагательных и укажи их падеж.

весенние дни (И. п.)

(с) могуч стволами ()

(под) больш деревьями ()

(в) тёпл гнёздах ()

(на) лесн проталинках ()

(через) маленьк лужи ()

лёгк облачками ()

(по) широк улицам ()

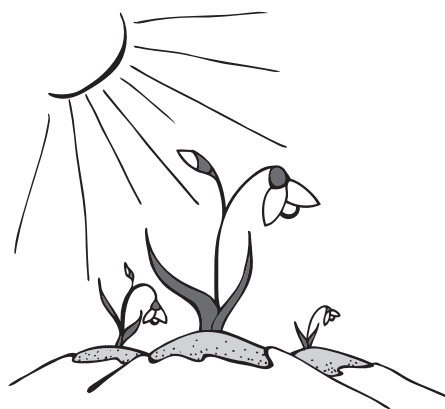

Просклоняй словосочетания.

И. п.	горные <input type="text"/> вершины <input type="text"/>	сильные <input type="text"/> морозы <input type="text"/>
Р. п.		
Д. п.		
В. п.		
Т. п.		
П. п.		



Безударные гласные в окончаниях имён прилагательных

Чтобы правильно написать **безударное падежное** окончание имени прилагательного в единственном числе, нужно:

1. Определить род и падеж имени прилагательного по роду и падежу имени существительного, к которому относится это имя прилагательное.
2. Вспомнить, какое окончание пишется у имён прилагательных в этом роде и падеже, и написать его.
3. Подобрать имя прилагательное в том же роде и падеже, но с ударным окончанием.
4. Проверить окончание имени прилагательного по окончанию вопроса, на который отвечает это имя прилагательное.

В безоблачном небе летел самолёт.

В небе (как^{ом}?) безоблачн^{ом} (голуб^{ом}).

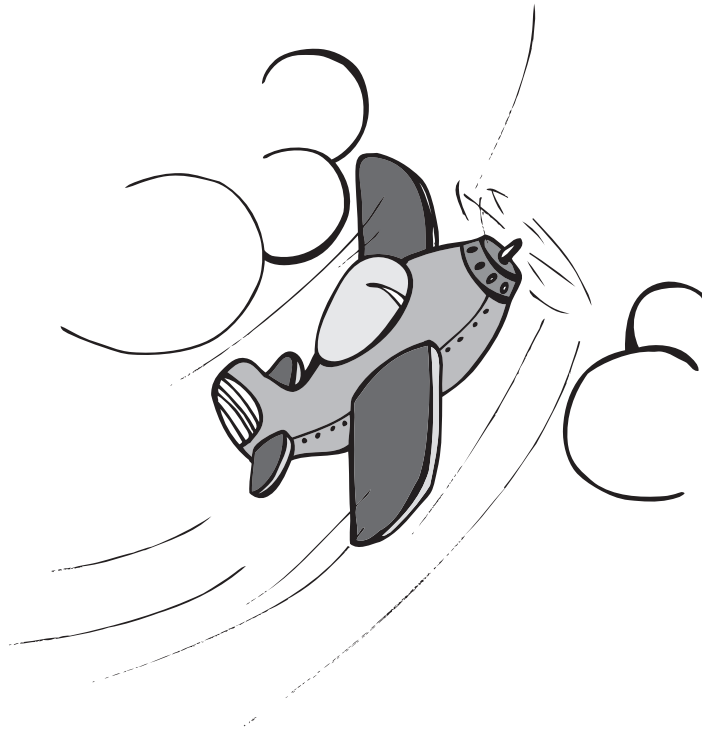



Подчеркни имена прилагательные (~~~~~). Укажи их падеж.

Весна

Наступила тёплая весна. Исчезли хрустальные сосульки. Белый снег растаял и превратился в быстрые ручьи. Над лесом потянулись первые клинья перелётных птиц. В зелёной траве появились жёлтые одуванчики.



Вставь пропущенные буквы. Поставь ударения и выдели окончания в именах прилагательных.

(О) звонк____ голосе

вьюжн____ ночью

(на) открыт____ веранде

верн____ другу

утренн____ заря

душист____ мятой

осенн____ днём

(по) широк____ улице

(под) тёпл____ дождём

(из) родн____ дома

туманн____ утром

(в) далёк____ стране

(в) любим____ книге

(за) соседн____ домом



Запиши имена прилагательные с существительными в нужном падеже. Устно составь предложения с каждым словосочетанием.

Бежать по (узкая дорожка) _____

встречать (дорогой друг) _____

создатель (интересная программа) _____

сверкали на (яркое солнышко) _____

писать (родная сестра) _____

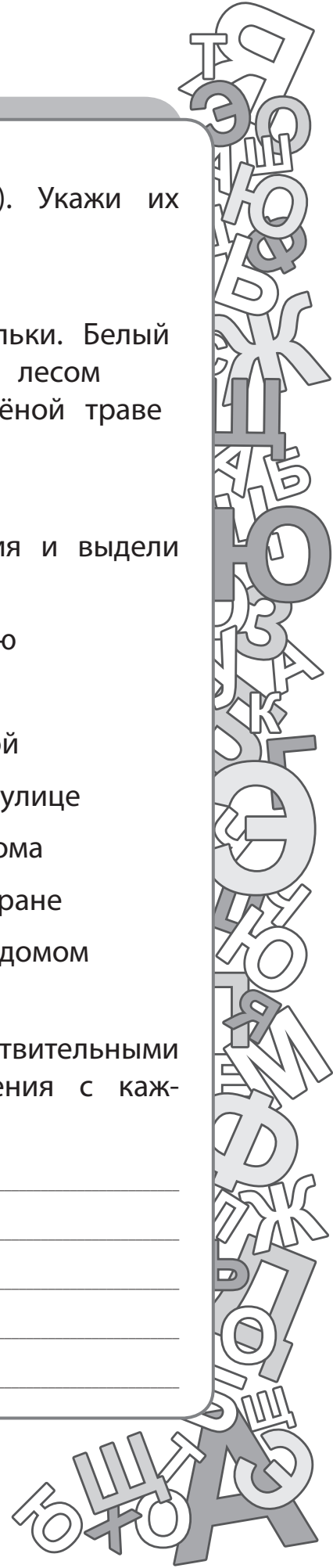

Порядок разбора имени прилагательного как части речи

1. Часть речи. Что обозначает, на какой вопрос отвечает.
2. Начальная форма (именительный падеж единственного числа мужского рода).
3. Род (в ед. ч.), число, падеж.
4. Роль в предложении.

Образец устного разбора

Расцвела душистая черёмуха.

1. Душистая — имя прилагательное. Обозначает признак предмета, отвечает на вопрос *какая?*
2. Начальная форма — душистый.
3. Согласуется с именем существительным женского рода в форме именительного падежа единственного числа.
4. В предложении является второстепенным членом, поясняет подлежащее:

черёмуха (*какая?*) душистая.

Образец оформления разбора в тетради

Душистая (черёмуха) — прилаг., *какая?*, н. ф. — душистый, ж. р., ед. ч., II. п., второст. член (определение).



Начальная форма имени прилагательного — это форма именительного падежа мужского рода единственного числа: молодой человек, белый парус, далёкий край.



Запиши начальную форму имён прилагательных.

- Стройная (берёза) — _____
 сладким (соком) — _____
 стеклянные (бусы) — _____
 (на) высокой (ветке) — _____
 горячую (кашу) — _____
 тёплой (весне) — _____



Заполни таблицу.

Имя прилагательное	Слово, с которым оно связано	Род	Число	Падеж
(За) берёзовой	рощей			
(В) синем	небе			
(Из) пустой	комнаты			
(По) широкому	лугу			



Выполни разбор выделенных имён прилагательных как части речи (по образцу на с. 66).

1) На снегу виднелся **звериный** след.

2) Небо покрылось **серыми** тучами.



Местоимение

Местоимение — это часть речи, которая указывает на предметы, но не называет их.

Я люблю путешествовать.

Ты хорошо рисуешь!

Он занимается музыкой.

Она любит животных.

Мы участвовали в конкурсе.

Вы решили задачу?

Они увлекаются футболом.

Слова **я, ты, он, она, оно, мы, вы, они** — это **личные местоимения**.

Личные местоимения

Лицо	Число	
	единственное	множественное
1-е	я	мы
2-е	ты	вы
3-е	он (м. р.) она (ж. р.) оно (ср. р.)	они



Личные местоимения в форме **именительного падежа** в предложении являются **подлежащим**.

Я в задумчивости шёл по парку.



Личные местоимения в косвенных падежах выступают **второстепенными членами предложения**.

у кого?

У меня была интересная книга.

к кому?

К нам пришли друзья.



Прочитай. Подчеркни в предложениях местоимения.

1. А вы, друзья, как ни садитесь, всё в музыканты не годитесь. 2. А ты, кукушечка, мой свет, как тянешь плавно и протяжно! 3. Злой тоской удручена, к муравью ползёт она.

(И. А. Крылов).



Найди местоимения. Выпиши их в таблицу.

Я буду играть с куклой. Ты будешь играть в лото. Он принёс машинку. Мы будем играть вместе. Вы приходите тоже играть. Они обещали принести новую игру.

Число	Лицо		
	1-е	2-е	3-е
Единственное			
Множественное			



Спиши текст, заменяя выделенные имена существительные местоимениями. Устно поставь к ним вопросы.

Белка

В лесу мы встретили белку. **Белка** сидела на дереве. Когда мы подошли поближе, белка спустилась на нижнюю ветку. Мы угостили **белку** орехами. Белка взяла угощение и убежала. Через минуту **белка** вернулась, но орехов у нас уже не было. Тогда мы протянули белке семечки. **Белка** взяла несколько зёрен и снова убежала на дерево.

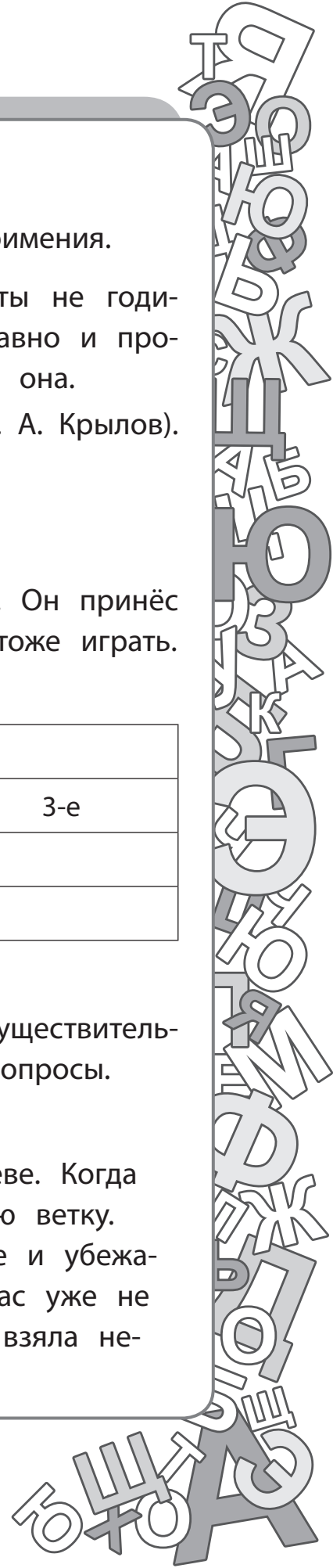

Склонение личных местоимений

Падежи	Вопросы	Единственное число				
		1-е лицо	2-е лицо	3-е лицо		
				Мужской род	Средний род	Женский род
И. п.	кто?	я	ты	он	оно	она
Р. п.	кого?	меня	тебя	его	его	её
Д. п.	кому?	мне	тебе	ему	ему	ей
В. п.	кого?	меня	тебя	его	его	её
Т. п.	кем?	мной	тобой	им	им	ею
П. п.	о ком?	(обо) мне	(о) тебе	(о) нём	(о) нём	(о) ней

Падежи	Вопросы	Множественное число		
		1-е лицо	2-е лицо	3-е лицо
И. п.	кто?	мы	вы	они
Р. п.	кого?	нас	вас	их
Д. п.	кому?	нам	вам	им
В. п.	кого?	нас	вас	их
Т. п.	кем?	нами	вами	ими
П. п.	о ком?	(о) нас	(о) вас	(о) них



Чтобы узнать лицо и число личного местоимения в косвенном падеже, нужно поставить это местоимение в начальную форму.



Подчеркни местоимения. Определи их лицо, число и падеж.

- 1) Ничего, что я мала,
Зато маме помогла!
Она вчера хотела спать,
А я не стала ей мешать!
- 2) Мы с сестрой играли в прятки.
Я забрался под кровать.
Видны были мои пятки,
Недолго ей пришлось искать.



Просклоняй местоимения.

И. п.	я	вы	она	мы
Р. п.				
Д. п.				
В. п.				
Т. п.				
П. п.				



Заполни таблицу.

Местоимение	Начальная форма	Лицо	Число	Падеж
(С) нами				
(Обо) мне				
Вам				
Тобой				
Ему				

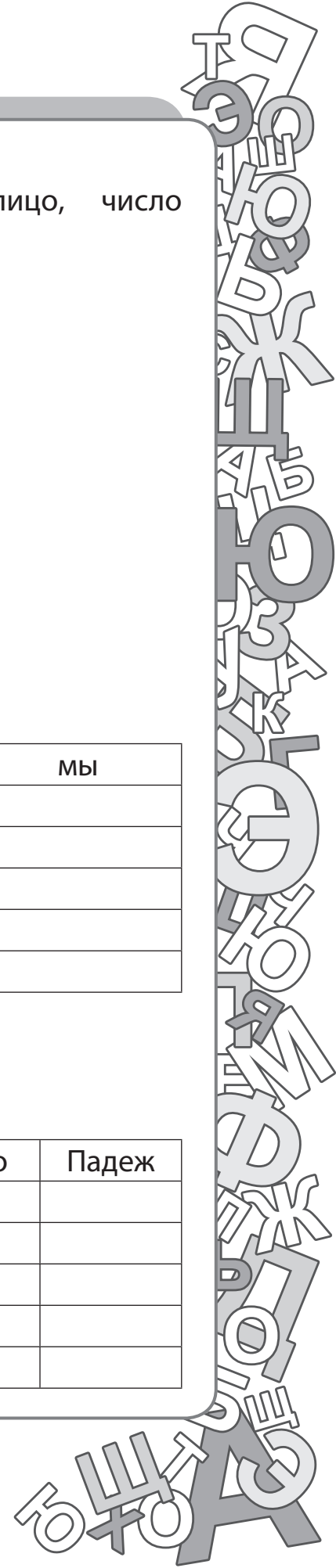

Правописание личных местоимений с предлогами

Предлоги с личными местоимениями пишутся **раздельно**:

к нам, **о** вас, **от** меня, **обо** мне, **перед** тобой, **с** ней.

Если личное местоимение 3-го лица (**он**, **она**, **оно**, **они**) употребляется с предлогом, то при произношении оно начинается со звука [н'], а на письме — с буквы «н»:

от **него**, за **ней**, вокруг **них**.

ОТ НЕГО

ЗА НЕЙ

У НИХ

Предлоги **к**, **с**, **перед**, стоящие перед местоимением **я** в косвенных падежах, употребляются с буквой **о**:

перед**о** мной

к**о** мне

с**о** мной

над**о** мной

об**о** мне



К данным глаголам подбери местоимения 1-го и 2-го лица единственного и множественного числа без предлога и с предлогом.

Спросил (кого?) _____

спросил (у кого?) _____

встречался (с кем?) _____

встретил (кого?) _____

подошёл (к кому?) _____



Просклоняй местоимения. Объясни, о чём нужно помнить, выполняя это задание.

И. п.	он	она	оно	они
Р. п.				
Д. п.				
В. п.				
Т. п.				
П. п.				



Спиши, вставляя пропущенные местоимения. Подчеркни местоимения 3-го лица.

- Оля возвращалась с прогулки. Впереди _____ бежала собака.
- Я давно не был у бабушки, собираюсь зайти к _____ завтра.
- Малыш упал и заплакал. Катя подошла к _____, помогла _____ встать и стала _____ утешать.
- Если ты нечаянно толкнул прохожего, извинись перед _____.

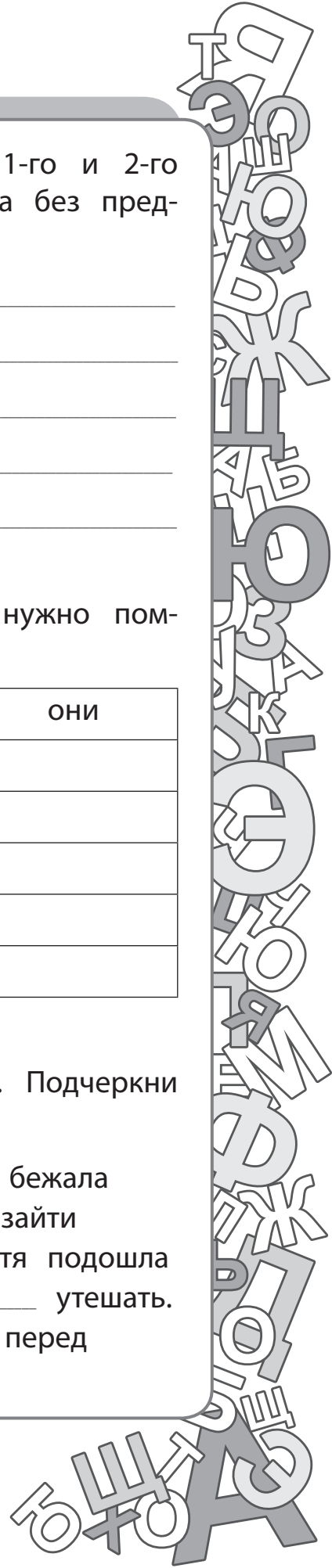

Порядок разбора местоимения как части речи

1. Часть речи. На что указывает.
2. Начальная форма (именительный падеж единственного числа).
3. Лицо, число, падеж.
4. Роль в предложении.

Образец устного разбора

Я рисую море.

1. Я — местоимение, указывает на лицо.
2. Начальная форма — я.
3. 1-е лицо, употреблено в единственном числе, в именительном падеже.
4. В предложении является подлежащим.

Образец оформления разбора в тетради

Я — мест., н. ф. — я, 1-е л., ед. ч., И. п., подлежащ.



Начальная форма местоимения — это форма именительного падежа единственного числа.

В предложении местоимения могут быть подлежащим, дополнением, обстоятельством:

- 1) Нам подарили собаку
- 2) Щенок прыгал вокруг меня.
- 3) Вика стала его гладить.
- 4) Он был очень доволен.



Запиши начальную форму местоимений.

(Для) него — _____

её — _____

(с) ними — _____

тебе — _____

(со) мной — _____

(к) ней — _____

(за) вами — _____

нас — _____

(у) него — _____

им — _____

(под) ним — _____

ему — _____

тебя — _____

мне — _____

ими — _____

его — _____



Прочитай текст. Подчеркни местоимения. Обозначь их лицо, число и падеж.

Утка

Утка — водоплавающая птица. Лапы у неё расположены близко к хвосту, поэтому ей трудно и неудобно ходить по земле. Зато поймать эту птицу в воде очень трудно. Она умеет плавать и даже нырять. Перья утки пропитаны жиром и не промокают.



Выполни разбор выделенных местоимений как части речи (образец на с. 74).

1) Подружусь с **тобой** **я**!

2) Шерсть у **неё** пушистая.

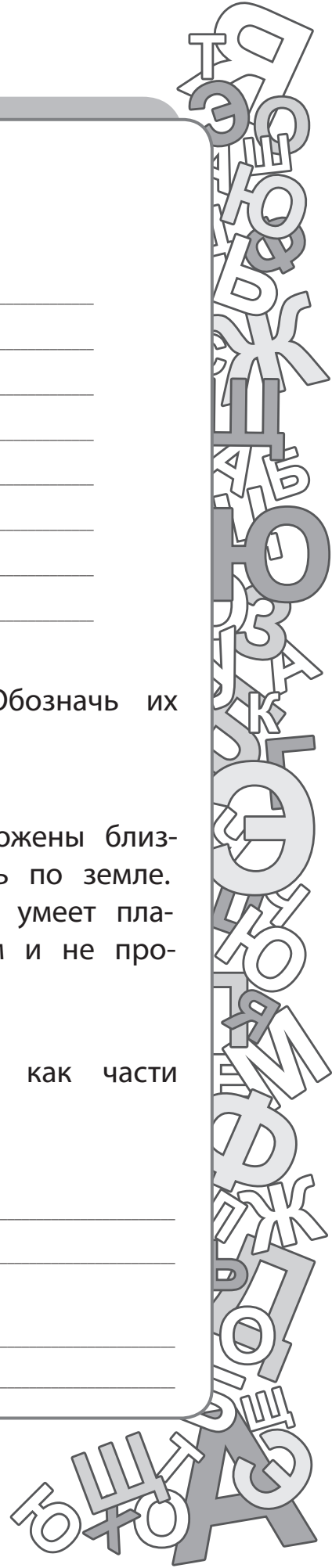

Глагол

Глагол — это часть речи, которая обозначает действие предмета и отвечает на вопросы **что делать? что сделать? что делает? что сделает? что будет делать? что делал? что сделал?**



В предложениях глаголы чаще всего бывают **сказуемыми**.

Гроза прошла.

Неопределённая форма глагола

Глаголы, которые отвечают на вопросы **что делать? что сделать?**, стоят в **неопределённой форме**.

Это **начальная форма** глагола. Она не показывает ни времени действия, ни числа, ни лица, ни рода.

Учить (что делать?),
выучить (что сделать?).

Возвратные глаголы

Глаголы с суффиксом **-ся (-сь)** называются **возвратными**.

Хвалит^ь — хвалит^{ься}, спас^ти — спас^ти^{сь}.



Суффикс **-ся** пишется после согласных и после мягкого знака (**ь**):

гордился, старается, смеяться, удивляешься.



Суффикс **-сь** пишется после гласных:

горжусь, стараюсь, смеюсь, удивляюсь.



Обозначь правильные утверждения знаком «✓».

1) Глагол обозначает:

- признак предмета название предмета действие предмета

2) Глагол в неопределённой форме отвечает на вопрос:

- что делал? что сделать? что делает?

3) Глагол в неопределённой форме —

- говорят тащит пить



Заполни таблицу. Выдели суффиксы глаголов.

Глагол	Неопределённая форма глагола	Возвратный глагол
хвалят	хвалить	хвалиться
удивляет		
учил		



Перестрой предложения, употребив выделенные глаголы в неопределённой форме. Запиши эти глаголы.

1. Оля **написала** письмо бабушке (решила). _____

2. Мама **печёт** яблочный пирог (начала). _____

3. Дарья **шьёт** сарафан (хочет). _____

4. Лида **чистит** овощи (собралась). _____

Лицо и число глагола

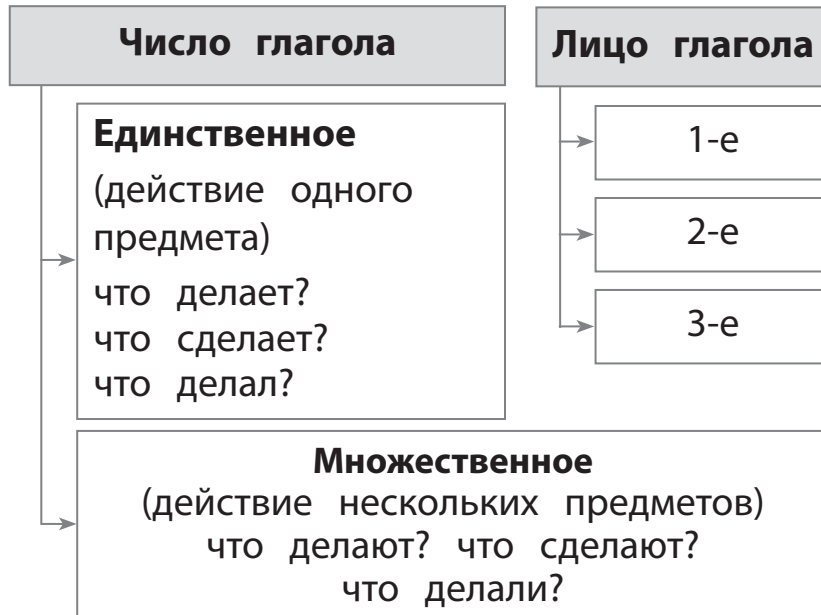

Настоящее время		
Лицо	Единственное число	Множественное число
1-е	я строю	мы строим
2-е	ты строишь	вы строите
3-е	он, она, оно строит	они строят

Будущее время		
Лицо	Единственное число	Множественное число
1-е	я построю, буду строить	мы построим, будем строить
2-е	ты построишь, будешь строить	вы постройте, будете строить
3-е	он, она, оно построит, будет строить	они построят, будут строить

На лицо указывают окончания глаголов. Эти окончания называются **личными**.



Заполни таблицу, изменяя глагол «работать» по лицам и числам. Выдели окончания глаголов.

Лицо	Единственное число	Множественное число
1-е	я	мы
2-е	ты	вы
3-е	он, она, оно	они



Запиши глаголы в 3 столбика. В скобках укажи число глаголов.

Валяюсь, будет, трещит, тревожишь, греет, молчим, помогаю, воротишь, люблю, читаете, боитесь, утешают.

1-е лицо

2-е лицо

3-е лицо

валяюсь (ед. ч.)



Составь и запиши пословицу. Укажи лицо и число глаголов.

11 в

1 Кни

17 ша

12 не

16 те

5 тье

3 в

2 га

4 счас

18 ет.

8 ша

6 ук

9 ет,

10 а

13 счас

14 тье

15 у

7 ра

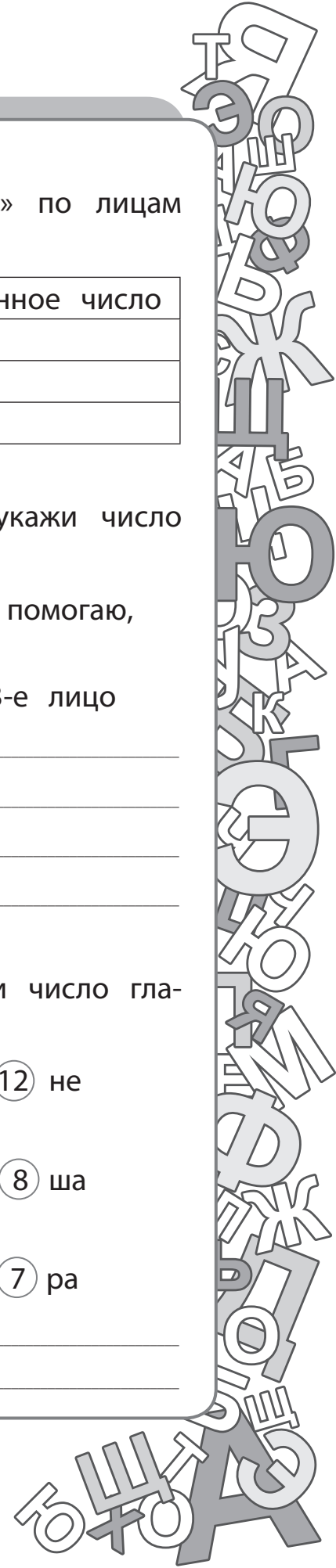

Время глагола

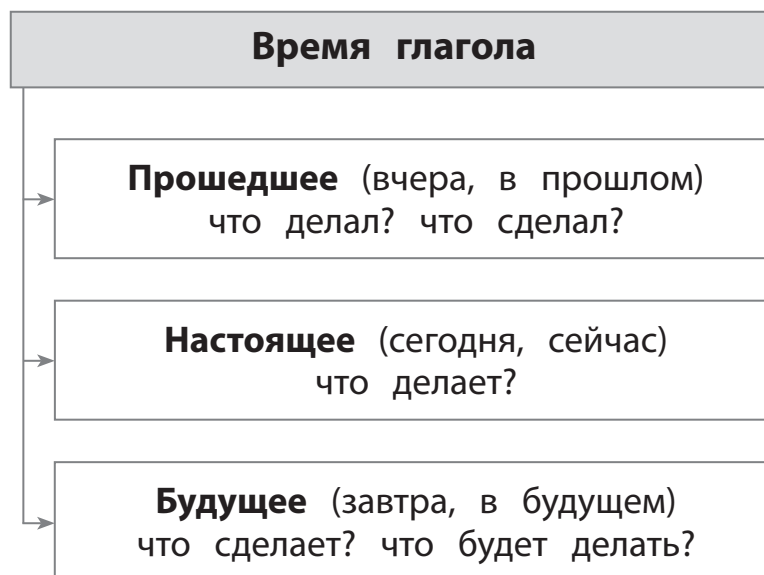

Глаголы **прошедшего времени** образуются от основы неопределённой формы с помощью суффикса **-л**:

смотре-ть — смотре + **л**,

рисова-ть — рисова + **л**,

говори-ть — говори + **л**.



При образовании глаголов прошедшего времени от глаголов неопределённой формы на **-чь (-ти)** происходит чередование согласных:

бере**чь** — берёг, берегла, берегли.



Суффикс прошедшего времени **-л** в глаголах на **-чь (-ти)** в форме мужского рода отсутствует.



Соедини стрелками части утверждений.

Глагол прошедшего времени

- обозначает действие, которое происходит в момент речи.

Глагол будущего времени

- обозначает действие, которое уже произошло.

Глагол настоящего времени

- обозначает действие, которое произойдёт в будущем.



Образуй от глаголов в неопределённой форме глаголы прошедшего, настоящего и будущего времени.

Шуметь — шумел, шумит, зашумит.

Слушать — _____

Грозить — _____

Пугать — _____

Хотеть — _____

Любить — _____

Оказать — _____



Спиши текст, изменяя в каждой части время глаголов: в I части поставь глаголы в прошедшее время, во II — в настоящее время, в III — в будущее время.

- 1) Зимой солнце поздно встаёт. Трещат крепкие морозы. На земле лежит белый снег. Дуют сильные ветры.
- 2) Весной лучи солнца согреют землю. Повеют тёплые ветры. Побегут по дорогам ручейки. Запоют птички в садах.
- 3) Летом солнце сильнее припекало землю. Зрели плоды в садах. На огородах и на полях собрали урожай.

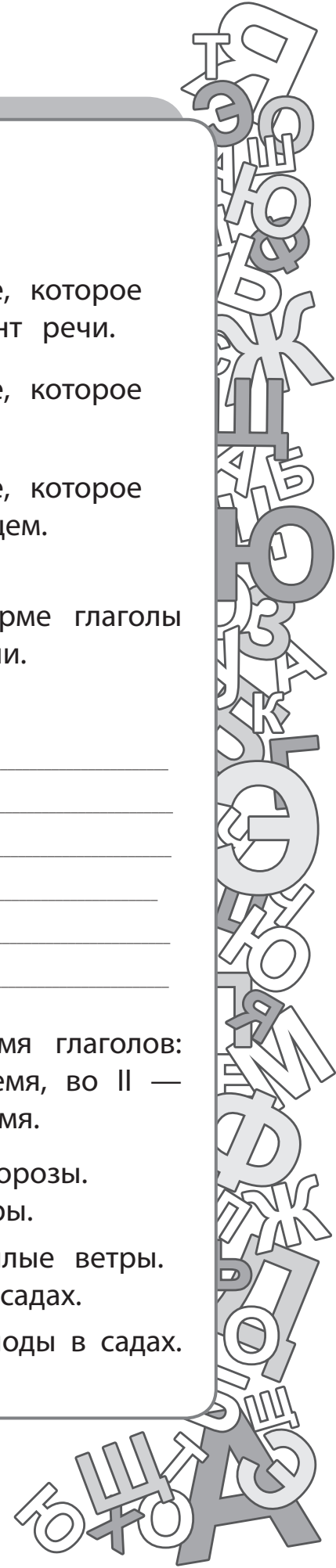

Спряжение глаголов

Изменение глаголов по лицам и числам называется **спряжением**.



В прошедшем времени глаголы по лицам **не изменяются**.

Личные окончания глаголов

Лицо	I спряжение		II спряжение	
	Ед. ч.	Мн. ч.	Ед. ч.	Мн. ч.
1-е	-у (-ю)	-ем (-ём)	-у (-ю)	-им
2-е	-ешь (-ёшь)	-ете (-ёте)	-ишь	-ите
3-е	-ет (-ёт)	-ут (-ют)	-ит	-ат (-ят)

По личным окончаниям глаголы делятся на две группы: глаголы **I спряжения** и глаголы **II спряжения**.

Ко **II спряжению** относятся:

- все глаголы, оканчивающиеся на **-ить**, кроме брить, стелить;
- **7** глаголов, оканчивающихся на **-еть**: терпеть, вертеть, обидеть, зависеть, ненавидеть, смотреть, видеть;
- **4** глагола, оканчивающиеся на **-ать**: слышать, дышать, держать, гнать.

Все остальные глаголы с безударными окончаниями относятся к **I спряжению**.

Орфограмма

«Буквы е и и в окончаниях глаголов»

Чтобы определить, какую гласную букву писать в личном окончании глагола, нужно:

- 1) поставить глагол в неопределённую форму;
- 2) выделить глагольный суффикс, который стоит перед **-ть**:
реша^{ть}, любя^{ть};
- 3) по глагольному суффиксу определить спряжение глагола:
реша^{ть} (I спр.), любя^{ть} (II спр.);
- 4) вспомнить личные окончания глаголов этого спряжения и написать нужную гласную в окончании:
решаешь, любишь.

Орфограмма

«Раздельное написание частицы не с глаголами»

Не с глаголами пишется **раздельно**:

не_был, не_говорил.



Не с глаголами пишется слитно, если глагол без **не** употребляется:

невзлюбить, негодовать, несдобровать.

Личные окончания глаголов под ударением пишутся так, как слышатся:

крича^т, спеш^ишь, сид^им.



Запиши неопределенную форму глаголов. Выдели глагольный суффикс каждого глагола.

Подем — полóть	пилят — _____
напишешь — _____	рисует — _____
строят — _____	косят — _____
говорю — _____	хватает — _____
дружите — _____	любит — _____
тащу — _____	солите — _____



Вставь буквы в окончания глаголов. Обозначь в скобках их спряжение.

е или и?

Клеишь — клеить (II)	уч..т — _____
жа́л..т — _____	держ..те — _____
пол..те — _____	дразн..шь — _____
охраня..т — _____	верт..те — _____
зелене..т — _____	смотр..т — _____
ход..шь — _____	ве..шь — _____
ед..т — _____	завис..т — _____
сожале..шь — _____	сверка..м — _____



Игра «Распутай слова». Составь пословицу и объясни её смысл.

е ч г о н з е а ь н ш е о м е о н т о и в р о г

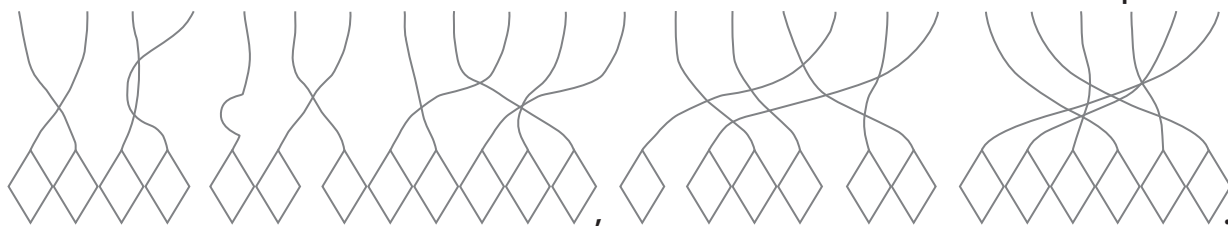

Орфограмма «-тся и -ться в глаголах»

Ь пишется	Ь не пишется
В глаголах в неопределённой форме катать <u>ь</u> ся, смеять <u>ь</u> ся	В глаголах 3-го лица (он) катае <u>т</u> ся, (они) смею <u>т</u> ся



Чтобы не ошибаться в написании -тся и -ться, нужно ставить к глаголам вопросы:

что делать? смеятьься,
что делает? смеётся.

Если мягкий знак (ь) есть в вопросе, то он пишется и в глаголе. Если в вопросе мягкого знака (ь) нет, то и в глаголе он не пишется.

Орфограмма «Мягкий знак (ь) после шипящих в неопределённой форме глагола и во 2-м лице единственного числа»

Ь пишется	
В неопределённой форме глаголов после шипящих	беречь, стеречь, сжечь
В окончаниях глаголов 2-го лица единственного числа после шипящих	пишешь, читаешь, играешь



Заполни таблицу. Подчеркни **-тся** и **-ться**.

Валится, обижается, улыбаться, носится, видется, слышится, беспокоиться, бояться.

Что делает?	Что делать?



Вставь мягкий знак там, где нужно. Объясни правописание глаголов.

съеш..

береч..

(не) плач..

жеч..

спиш..

(он) парит..ся

копат..ся

(она) веселит..ся

уснёш..

(она) учит..ся

катаеш..ся

стереч..

мешаеш..

подождёш..

(они) купают..ся

теч..

(они) смеют..ся

стрич..



Составь предложения из данных слов, заменяя выделенные глаголы глаголами 2-го лица единственного числа. Выдели окончания глаголов.

1) Я, утра, в, встаю, часов, семь.

2) Делаю, встаю, с, быстро, и, постели, зарядку.

3) Умываюсь, потом, зубной, чищу, пастой, зубы, и.

4) Волосы, причёсываю, одеваюсь, завтракаю, и, расчёской.

5) В, я, восемь, портфель, часов, беру, выхожу, и, улицу, на.

Порядок разбора глагола как части речи

1. Часть речи. Что обозначает, на какой вопрос отвечает.
2. Начальная форма (неопределённая форма).
3. Спряжение.
4. Время. Лицо и число — для глаголов в настоящем или будущем времени. Число и род — для глаголов в прошедшем времени.
5. Роль в предложении.

Образец устного разбора

Летят перелётные птицы.

1. Летят — глагол. Обозначает действие предмета, отвечает на вопрос что делают?
2. Начальная форма — лететь.
3. II спряжение.
4. Глагол употреблён в настоящем времени, в 3-м лице, во множественном числе.
5. В предложении является сказуемым.

Образец оформления разбора в тетради

Летят — гл., что делают?, н. ф. — лететь, II спр., в наст. вр., в 3-м лице, во мн. ч., сказуемое.



Начальная форма глагола — это неопределённая форма глагола (инфинитив). Инфинитив не обозначает ни времени, ни числа, ни лица, ни рода.



Запиши начальную форму глаголов.

Прилетишь — _____	заплачу — _____
споёшь — _____	читаем — _____
косят — _____	ёдете — _____
сушишь — _____	водит — _____
помнят — _____	оппадают — _____
кипятят — _____	нарисуете — _____
отрубишь — _____	начнёшь — _____



Прочитай пословицы. Выпиши из них глаголы. Определи их спряжение, лицо и число.

Образец: пишут — I спр., 3-е л., мн. ч.

1) Не спеши языком, торопись делом. 2) В лес дров не возят. 3) Чего не знаешь, о том не говори. 4) Одна ласточка весны не делает. 5) Шила в мешке не утаишь.



Выполни разбор выделенных глаголов как части речи (образец на с. 88).

1) **Стоишь** ты, берёзонька, посреди долинушки.

2) Вот передо мною чудный сад **цветёт**.

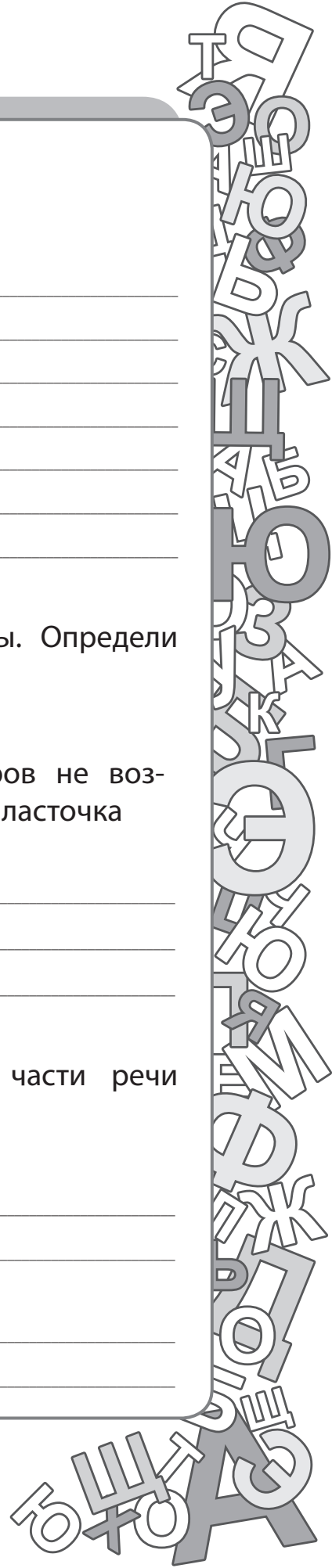

Наречие

Наречие — это часть речи, которая обозначает признак, время, место и направление действия.

Наречия отвечают на вопросы **как? каким образом? когда? где? куда? откуда?** и др.

Весело, тихо, сейчас, далеко, сверху.



В предложении наречие чаще всего связано с глаголом и является второстепенным членом (обстоятельством):

Дети внимательно слушали учителя.

как?

По **значению** наречия делятся на **группы**.



Наречия не изменяются ни по числам, ни по родам, ни по падежам, ни по лицам. Поэтому у наречий **нет окончаний**.



Спиши предложения и подчеркни в них наречия. Поставь вопросы к ним.

- 1) Направо от дома тянулся сосновый бор.
- 2) Птичка пела тонко, пронзительно и звонко.
- 3) По лесной тропинке Ольга быстро спустилась к реке.
- 4) Денис долго ждал маму во дворе.
- 5) Внезапно хлынул дождь.
- 6) Тёмная туча медленно ползла по небу.



Подбери к данным наречиям антонимы. Устно поставь вопросы к наречиям.

Грустно — _____	много — _____
медленно — _____	поздно — _____
ярко — _____	вниз — _____
назад — _____	никогда — _____
завтра — _____	громко — _____
плохо — _____	здесь — _____



Замени каждое из данных выражений наречием. Разбери наречия по составу.

Капля в море — _____.

Хоть глаз выколи — _____.

На всех парусах — _____.

В двух шагах — _____.

Не на шутку — _____.

Не за горами — _____.

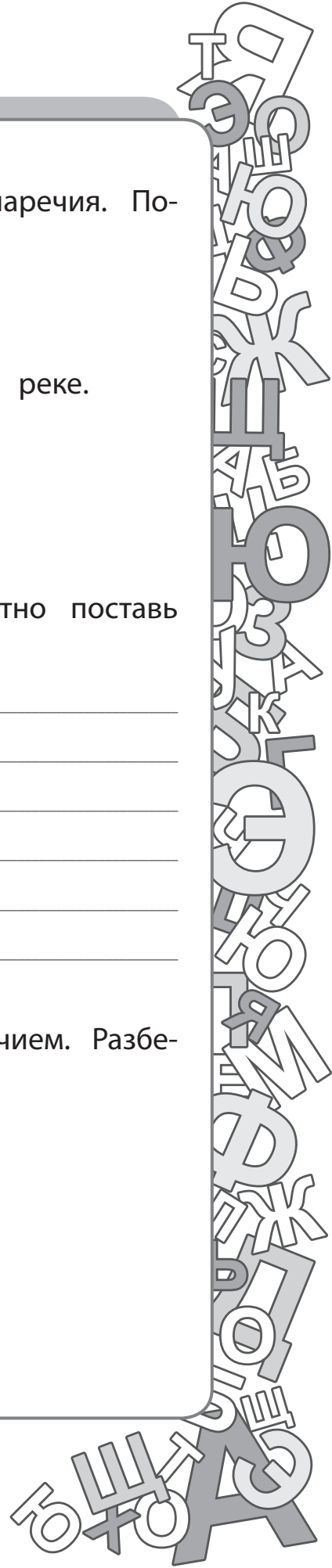

Предлог

Предлог — это служебная часть речи, которая связывает имя существительное (местоимение) с другими словами в предложении:

положить **на** парту,
подойти **к** доске,
красный **от** мороза.



Предлоги не изменяются и не являются членами предложения.

Предлоги пишутся отдельно с другими словами.



Навес



На вес

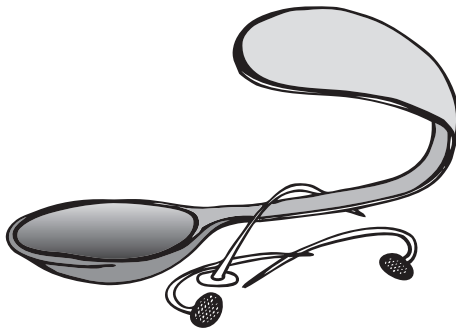

Согнём



С огнём



Прочитай текст. Подчеркни предлоги.

После дождя вода уходит в землю. Из подземных родников она собирается в ручейки и бежит в реки. Реки впадают в моря и океаны. С их поверхности вода испаряется и собирается в тучи. В таком виде она путешествует по небу и проливается дождём. Потом вода собирается в ручейки или уходит в землю...



Раскрой скобки. Объясни написание слов.

- | | |
|--------------------|----------------------|
| (до) строить _____ | (о) нём _____ |
| (до) двери _____ | (с) товарищем _____ |
| (под) чашкой _____ | (с) ломать _____ |
| (под) шил _____ | (про) рисовать _____ |
| (от) бежал _____ | (про) вальс _____ |
| (от) работы _____ | (на) грани _____ |
| (в) пиши _____ | (на) града _____ |
| (в) вазе _____ | (за) мыть _____ |
| (о) смотрел _____ | (за) сугробом _____ |



Спиши текст, подбирая подходящие по смыслу предлоги.

Лето — время рождения лесных малышей. _____ гнёзд вылетают птенцы. И _____ зверей подрастают малыши. Послушно следуют _____ мамой медвежата. _____ норы играют лисята. Бельчонок совершает _____ сосны _____ сосну свой первый прыжок. _____ охоту _____ норы выходят колючие ежата.



Союз

Союз — это служебная часть речи, которая соединяет однородные члены предложения и части сложного предложения.

Книги (и) тетради лежат на столе.

Светит солнышко, (и) зеленеет травка.



Союзы занимают строго определённое место в предложении, но не являются членами предложения.

Союзы пишутся **раздельно** с другими словами.

Союзы

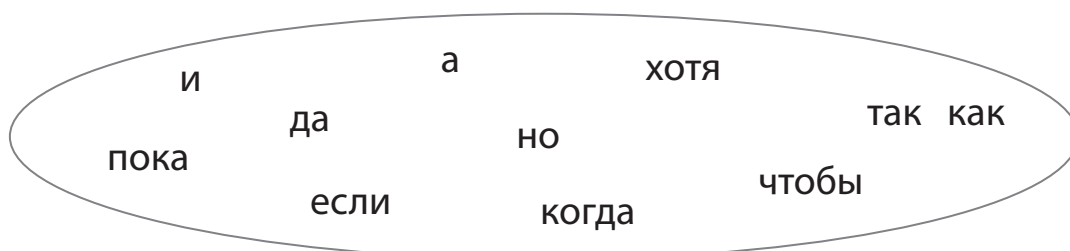

Знаки препинания перед союзами

1. Перед союзами **и**, **да** (в значении **и**) запятая **не ставится**, если они не повторяются.

Оля (и) Даша идут в школу.

2. Перед союзами **и**, **да** (в значении **и**) запятая **ставится**, если они повторяются.

На столе лежали (и) яблоки, (и) груши, (и) персики.

3. Перед союзами **а**, **но**, **да** (в значении **но**) запятая ставится.

Зимой солнце светит, (но) не греет.



Прочитай пословицы. Найди и подчеркни союзы.

- 1) Красна птица перьями, а человек — ученьем.
- 2) Стреляет редко, да метко.
- 3) Гуляй, но дело не забывай.
- 4) На смелого собака лает, а трусливого кусает.
- 5) Откладывай безделье, да не откладывай дела.



Спиши, расставляя запятые, где нужно. Подчеркни союзы.

- 1) Лето собирает а зима поедает.
- 2) Начался ливень и мы побежали к дому.
- 3) Охотник сказал что в лесу водятся медведи.
- 4) Скоро сказка сказывается да не скоро дело делается.
- 5) На столе лежали и яблоки и груши и персики.



Соедини части предложений, используя данные союзы. Подчеркни грамматические основы предложений.

Утром светило солнце,

и

жалобно курлычут.

Высоко в небе летят журавли

а

руками достаётся.

Счастье в воздухе не вьётся,

но

ребята не пошли на прогулку.

Частица

Частица — это служебная часть речи, которая вносит в содержание предложения различные оттенки значения или служит для образования форм слов.



Частицы не изменяются и не являются членами предложения.

... Неужели
В самом деле
Все сгорели
Карусели?

(К. И. Чуковский)

Уж небо осенью дышало,
Уж реже солнышко блистало...

(А. С. Пушкин)

Вот моя деревня;
Вот мой дом родной;
Вот качусь я в санках
По горе крутой...

(И. З. Суриков)



Частицы ли, бы, же пишутся отдельно с другими словами.

Частица не с глаголами пишется отдельно.

А потом позвонили зайчатки:
— Нельзя ли прислать перчатки?
(К. И. Чуковский)

Я три ночи не спал,
Я устал
Мне бы заснуть,
Отдохнуть...

(К. И. Чуковский)



Составь «Памятку туристам», используя частицу **не**. Прочитай. Как изменился смысл предложений?

- ___ ломай деревья и кустарники.
- ___ пей грязную воду.
- ___ разоряй птичьи гнёзда.
- ___ оставляй горящий костёр.
- ___ засоряй реки.
- ___ разрушай муравейники.
- ___ оставляй мусор в лесу.



Заполни таблицу.

Предлоги	Союзы	Частицы



Игра «Не верю!». Измени предложения так, чтобы они выражали правильное утверждение.

- 1) Летом дети ходят в школу.
- 2) На севере растут пальмы.
- 3) Ученики должны опаздывать в школу.
- 4) Зайцы зимой спят.
- 5) Семеро одного ждут.

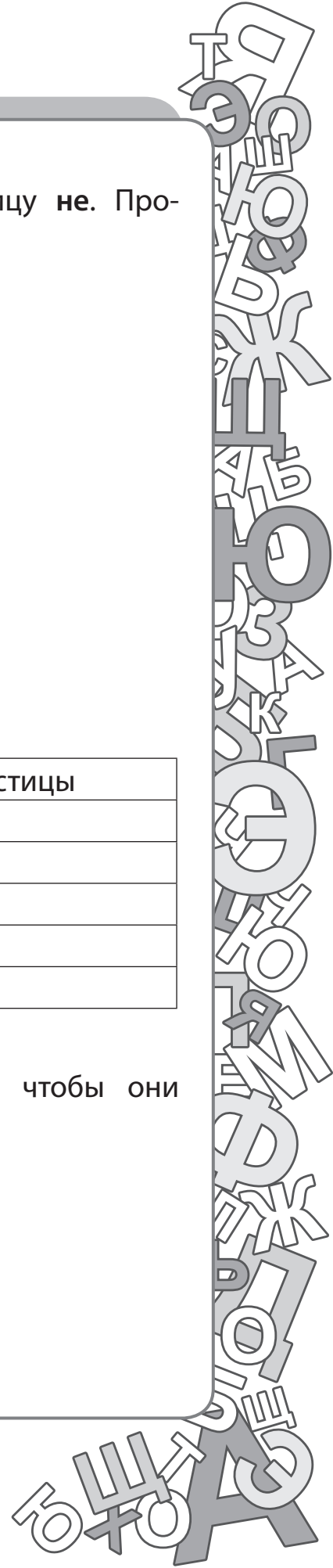

ОРФОГРАФИЯ

Написание некоторых букв в словах нужно проверять.

Ложка, **хор**овод, мыш**ь**, шир**о**кий.

Такое написание в слове, которое соответствует определённому правилу правописания, называется **орфограммой**.

Орфограмма может быть в любой части слова: в корне (**вол**-на), в приставке (**с**делать), в суффиксе (ореш**ек**) и в окончании (пр**яч**ет).

Орфограмма «Буквы и, а, у после шипящих»

Правила	Примеры
Сочетания жи, ши пишутся с буквой и	ж ить, уж и, ши рма, камы ши
Сочетания ча, ща пишутся с буквой а	ч айка, дач а, рощ а, чаш а
Сочетания чу, щу пишутся с буквой у	ч удо, крич у, щ ука, тащ у

Орфограмма «Буквосочетания чк, чн, нч, щн»

Сочетания **чк, чн, нч, щн** пишутся без мягкого знака.

Уд**о**чка, н**о**ч**н**ой,
к**о**н**ч**ик, мо**щ**ный.



Звуки [ж] и [ш] — всегда твёрдые.

Звуки [ч'] и [щ'] — всегда мягкие.



Прочитай текст. Подчеркни орфограммы.

Осенью медведи готовятся к зиме. Они ищут в чаще удобное место и устраивают себе уютную постель из листьев. Когда наступает зима снег укрывает косолапого вместе с листьями. Так получается тёплый домик, в котором медведь спит в тишине до весны.



Вставь пропущенные буквы. Подчеркни орфограммы.

Суш..ть грибы, ноч..ная тиш..на, сш..ть платье, угощ..ть ч..ем, свеж..й ветерок, поймал щ..ку и лещ.., ж..тель посёлка, громко крич..ть, ш..рокая улица, горяч..я пищ.., скрипуч..я дверь, тёмная туч.. .



Запиши по 6 слов с данными орфограммами.

Жи, ши

Ча, ща

Чу, шу

Чк, чн, нч, щн

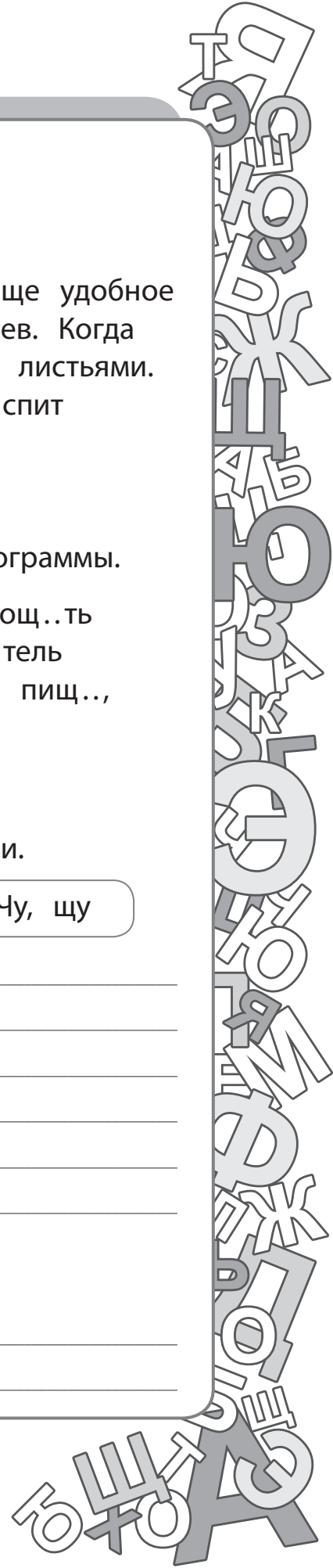

Орфограмма «Разделительный Ъ»

Ъ пишется	
Перед е, ё, и, ю, я в корне слова или перед окончанием	в ьюга, с ерьёз н ый, друз ь я, сем ь я
В некоторых иностранных словах перед о	медаль о н, почтал ь он, шампин ь он



Коля

*ко**л**я*

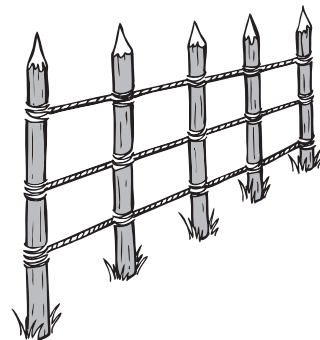

Орфограмма «Разделительный Ъ»

Ъ пишется перед буквами е, ё, ю, я	
После приставок, которые оканчиваются на согласную	подъезд, съёмка, объяснить
В иностранных словах	объект, адъютант, субъект
В сложных словах с первой частью двух-, трёх-, четырёх-	двухъякорный, трёхъярусный

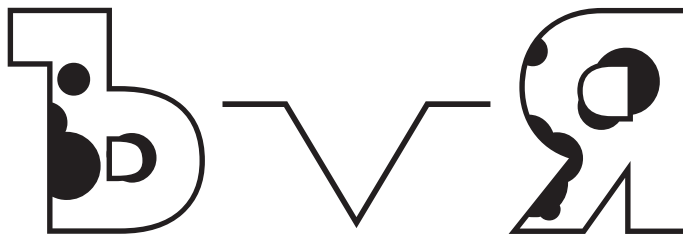



Прочитай текст. Подчеркни слова с разделительным **ь** и **ъ** знаками. Объясни их написание.

Ночью лес объят тишиной. Птичье пение замолкает. Деревья спят. Только хищники рыщут по лесу в поисках съестного. Веселье начинается с восходом солнца. Первыми наступление утра объявляют своим пением птицы.



Вставь пропущенные буквы. Объясни свой выбор.

ь или **ъ**?

С..едобный гриб

новое плат..е

с..ехать с горки

лист..я дерев..ев

с..ел морковку

от..езд из города

смелая певун..я

путь к умен..ю

под..ехал к дому

птич..и голоса

об..явить новость

в..ехать в город

спят ноч..ю

раз..ярённый зверь



Составь небольшой текст, используя данные слова. Озаглавь его.

Воскресенье, объяснение, подъезд, отъехали, съехали, веселье, разъехались, въехали, съёжился.

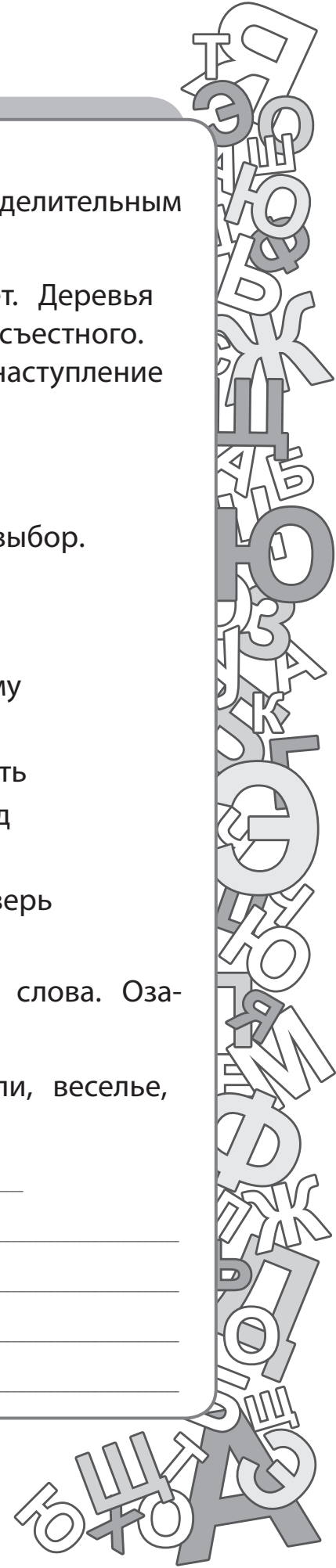

Орфограмма

«Безударные гласные в корне слова»

Безударные гласные — это гласные звуки в безударных слогах. Безударный гласный звук может обозначаться разными буквами:

[a] [a] [a]
вода, дрова, трава.

Поэтому написание слова с безударным гласным звуком надо проверять.

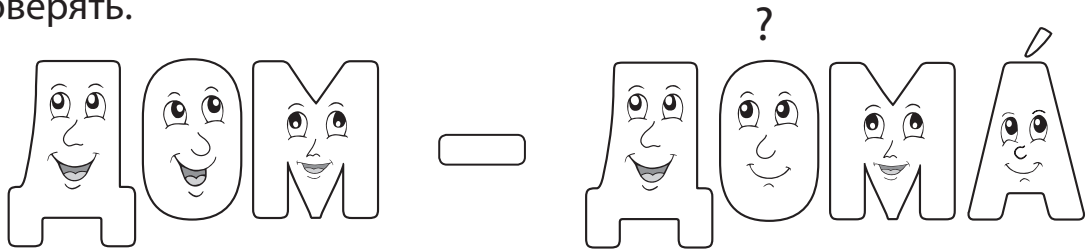

Чтобы проверить, какой буквой обозначить безударный гласный звук в слове, нужно изменить слово так, чтобы безударный гласный стал ударным:

сова́ — со́вы;
примеря́ть (ме́рка) одежду;
прими́рять (ми́р) друзей.

Безударные гласные [о] и [э] могут быть беглыми. Тогда они обозначаются буквами **о** и **е**:

ветер — ветра,
локоть — локтя.

Орфограмма «Соединительные гласные о и е в сложных словах»

В сложных словах пишется соединительная гласная **о** или **е**.

Водопровод,
громоотвод,
землетрясение,
путешествие.



Спиши слова. Поставь в них знак ударения. Выдели корень. Подчеркни безударные гласные.

Лесник
бедняга
змеиный
листва

перцовый
крикливый
грибной
светило

медовый
липучка
слезинка
сливовый



Напиши проверочные слова, вставь пропущенные буквы. Объясни правописание слов.

Снежинка — снег

гн..здо — _____

л..сник — _____

г..лубиный — _____

л..ства — _____

похв..лить — _____

л..пучка — _____

встр..чали — _____

задр..мал — _____

с..мёрка — _____

в..дро — _____

др..чун — _____

в..лчица — _____



«Орфографическая гонка». Попробуй за 1 минуту вставить пропущенные буквы. Объясни правописание слов.



р..зовать
т..рмозить
гр..хотать
пог..сил
т..нцор
д..ждевик
сл..варь

в..дяной
л..сопарк
кн..голюб
гр..бник
п..тёрка
ст..белёк
л..сёнок

осв..тил
зм..инный
выб..лечь
сп..шили
д..тишки
д..сяток
в..занка



Орфограмма «Непроверяемые безударные гласные в корне слова»

Во многих словах правописание безударных гласных нельзя проверить ударением.

За́яц, портфе́ль, у́лица.

Правописание таких слов следует запомнить, а при необходимости обращаться к орфографическому словарю.

Словарные слова

Слова с непроверяемыми безударными гласными называются **словарными словами**.



Чтобы удержать в памяти как можно больше словарных слов, раздели их на **тематические группы** и ежедневно повторяй.

Тематические группы словарных слов

Дни недели		Природа		Животные	
понеде́льник		бе́рег		барсу́к	
вторни́к		ве́тер		за́яц	
среда́		восто́к		коро́ва	
четве́рг		моро́з		лиси́ца	
пяти́ца		о́блако		медве́дь	
суббо́та		овра́г		овца́	
воскресе́нье		океа́н		соба́ка	
Месяцы			Птицы		
январь	ию́ль	воробе́й	попуга́й		
февраль	а́вгуст	дята́л	скворе́ц		
март	сентя́брь	жа́воронок	снеги́рь		
апрель	октя́брь	кана́рейка	солове́й		
май	ноя́брь	ла́сточка	соро́ка		
ию́нь	дека́брь	лебе́дь	цыпле́нок		



Прочитай словарные слова, выделяя голосом «ошибкоопасные» места. Поставь ударение в словах. Постарайся запомнить написание словарных слов!

Ветер	деревня	метель
кровать	комбайн	океан
телефон	огород	сапоги
север	лопата	квартира
калина	сахар	костёр
тонна	платок	килограмм
коридор	песок	газета



Вставь пропущенные буквы. Поставь в словах ударение.

б..рёза	ф..милия	в..сток
пл..точек	агр..ном	ст..кан
яг..дный	пш..ница	к..пуста
х..роший	р..бинка	б..бл..отека
п..суда	п..н..дельник	п..тушок
за..ц	кал..ндарь	с..пожник



Из слов каждой строчки составь предложение. Озаглавь получившийся текст. Подчеркни изученные орфограммы.

- лестницей, увидел, под, Никита, щенка
- дрожал, пищал, от, он, холода, и
- принёс, Никита, домой, собачку
- кормил, и, мальчик, щенка, молоком, кашей
- Трезором, щенка, назвали
- стал, вырос, дом, скоро, он, и, сторожить

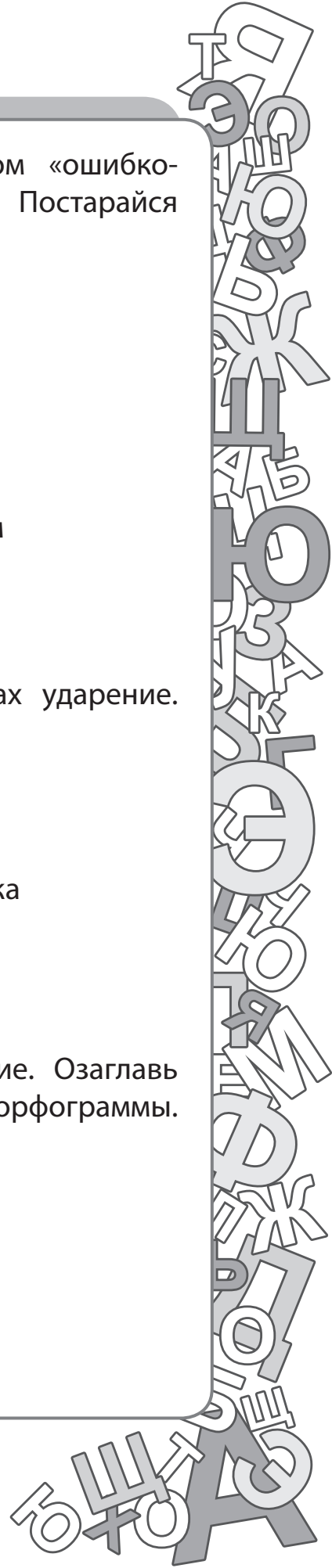

Орфограмма

«Проверяемые согласные в корне слова»

Чтобы проверить, какой буквой обозначить парный по глухости — звонкости согласный звук, нужно изменить слово так, чтобы после согласного звука стоял гласный:

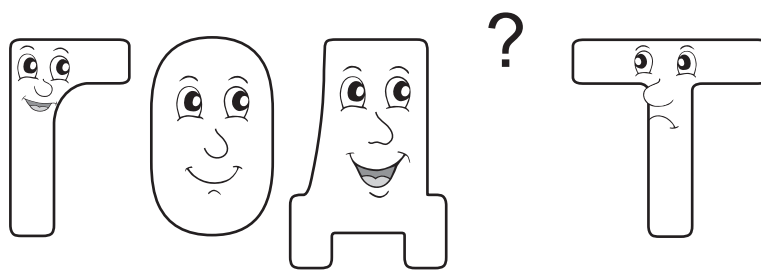

глаз — глаза,

гриб — грибы,

лодка — лодочка,

подсказка — подсказывать.

Орфограмма «Непроизносимые согласные в корне слова»

Чтобы правильно обозначить буквой непроизносимый согласный в корне слова, нужно подобрать однокоренное слово, в котором этот согласный произносится отчётливо.

Местность (место),

поздний (опоздать)

но:

ужасный (ужасен),

интересный (интересен),

прекрасный (прекрасен).

Правописание слов с удвоенными согласными

В русском языке есть слова с удвоенными согласными.

Удвоенные согласные встречаются:

- в словах, где совпадают последняя буква приставки и первая буква корня:
 рассвет, расстелить, оббить;
- в словах, где совпадают последняя буква корня и первая буква суффикса:
 лимонный, малинник, разросся;
- в корнях исконно русских слов:
 ссора, дрожжи, жужжать;
- в сложносокращённых словах:
 юннат, главврач.

Слова иностранного происхождения с удвоенными согласными старайся запомнить, при необходимости сверяясь с орфографическим словарём.

Удвоенные согласные

бб	суббота, хобби
кк	аккорд, аккуратный, хоккей
лл	аллея, балл (отметка), баллада, баллон, иллюстрация, интеллигенция, каллиграфия, коллега, коллектив, коралл, кристалл, металл, параллельный, стеллаж, троллейбус
мм	грамматика, комментарий, симметрия, телеграмма
нн	ванна, колонна, теннис, туннель (тоннель)
пп	аппетит, аппликация, гиппопотам
рр	баррикада, корреспондент, перрон, терраса, территория
тт	аттестат, аттракцион
сс	бассейн, дискуссия, конгресс, кросс, пассивный, пресса, прогресс, режиссёр, трасса, шасси, шоссе
фф	суффикс, эффект



Прочитай текст. Найди и подчеркни слова с удвоенными согласными.

В субботу второклассники ходили на прогулку в парк. Они гуляли по осенним аллеям. Ребята собирали осенние листья для коллекции. Анна Филипповна рассказала ребятам об осенних изменениях природы.



Вставь пропущенные буквы.

н или **нн**?

Жа ___ а

ва ___ а

ряби ___ а

карма ___ ы

те ___ ис

Но ___ а

Ни ___ а

л или **лл**?

Ва ___ я

А ___ а

ко ___ есо

ми ___ ион

а ___ ея

со ___ онка

ба ___ он

с или **сс**?

Оде ___ а

ро ___ а

ру ___ кий

шо ___ е

пля ___ ка

кла ___

ка ___ а



Составь и запиши рассказ, используя данные слова. Озаглавь текст.

Суббота, вокзал, кассы, вагоны, перрон, пассажиры, поезда, экскурсия, осенний, рассказ, коллектив, группа.

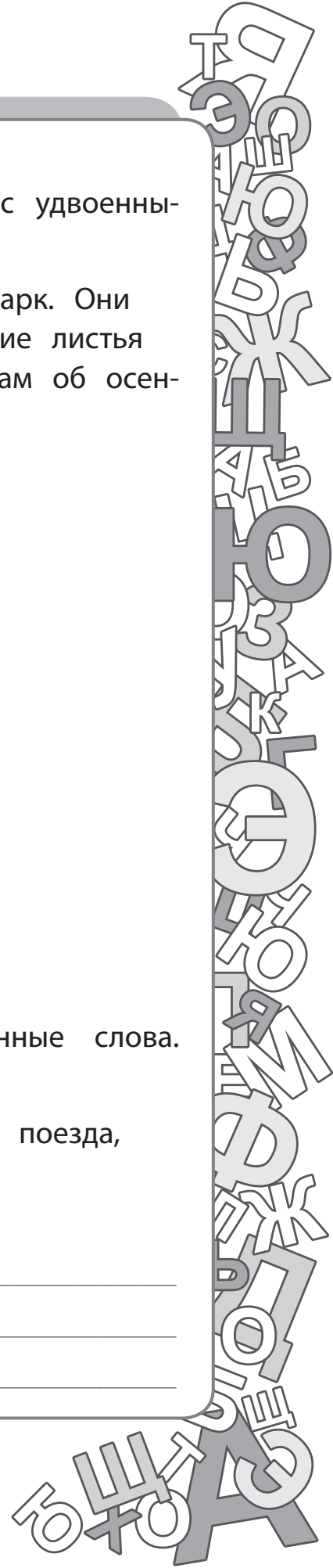

ПРЕДЛОЖЕНИЕ

Предложение — это слово или несколько слов, связанных по смыслу и выражающих законченную мысль (сообщение, вопрос или побуждение).



Первое слово в предложении всегда **пишется с заглавной** (прописной) буквы.

Пришла долгожданная весна.

Виды предложений

По цели высказывания	По интонации (как произносятся)
Повествовательные	Невосклицательные Спокойно (с понижением голоса в конце предложения). Наступила осень.
	Восклицательные С чувством радости, удивления, огорчения, возмущения (с восклицательной интонацией). Как высоко летят журавли!
Вопросительные	С вопросом (с вопросительной интонацией). Чего тебе надобно, старче?
Побудительные	Невосклицательные Спокойно (с понижением голоса в конце предложения). Спи, моя радость, усни.
	Восклицательные С чувством радости, удивления, огорчения, возмущения (с восклицательной интонацией). Любите и охраняйте природу!

Обращение

Обращение — это слово или словосочетание, которое называет того, к кому обращаются.



Прочитай. Найди предложения и обозначь их «✓».

- Налетел яростный ветер.
- Берег моря моряки домик.
- Рыбаки наловили много рыбы.
- Ветер сорвал с дерева последний листок.
- Скоро зелёный пришли ружьё.



Найди и обозначь границы предложений. Озаглавь текст.

Днём была оттепель на земле снег стал рыхлым ночью ударил сильный мороз на снегу образовалась ледяная корочка не достать теперь птичкам из-за гололёда пищу.



Прочитай текст. Поставь нужные знаки в конце предложений. Определи вид предложений.

Как громко поют птицы _____

Это неудивительно _____

Это поют сразу 200 попугаев _____

Как они красивы _____

Эти артисты живут в школьном зоопарке таёжного городка _____

Откуда в тайге эти птички _____

Это подарок из далёкой Африки школьникам _____

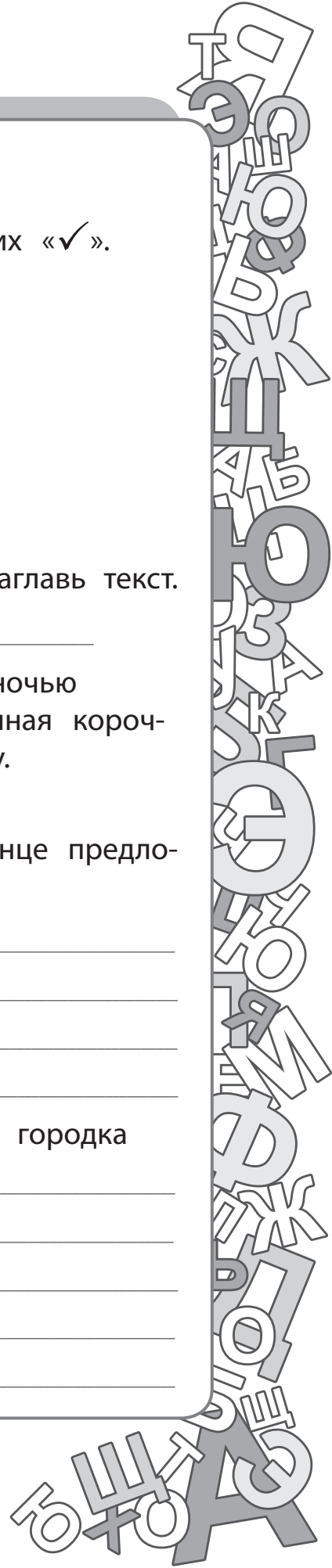

Связь слов в предложении

Слова в предложении связаны друг с другом по смыслу. Связь между словами — членами предложения устанавливается **по вопросам**.

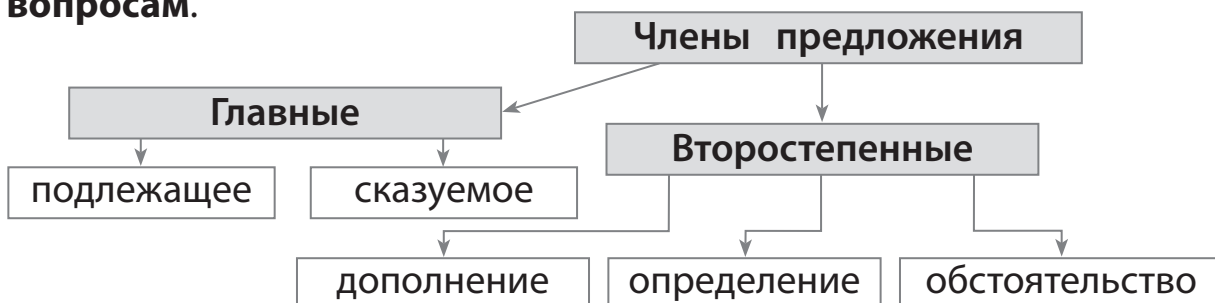

Главные члены предложения

Подлежащее и сказуемое — **главные члены** предложения. Они выражают основной смысл предложения, поэтому называются **грамматической основой**.

У прохожих на виду висело яблоко в саду.

Грамматическая основа предложения — висело яблоко.

Подлежащее — главный член предложения, который сообщает, о ком или о чём говорится в предложении. Подлежащее отвечает на вопрос кто? или что?

(Кто?) Грачи улетели на юг.

(Что?) Горох растёт на огороде.



Подлежащее подчёркивают одной чертой: _____

Сказуемое — главный член предложения, который обозначает то, что говорится о подлежащем. Сказуемое отвечает на вопросы: что делает? что делал? что сделал? что сделает? что будет делать? и др.

Грачи (что сделали?) улетели на юг.

Горох (что делает?) растёт на огороде.



Сказуемое подчёркивают двумя чертами: _____



Отметь знаком «✓» предложения, в которых грамматическая основа выделена правильно.

- Лучи солнца осветили землю.
- Утром шёл сильный дождь.
- Густой туман стоит над рекой.
- Опавшие листья шуршат под ногами.
- Лесные жители готовятся к зиме.



Подчеркни главные члены предложения.

Пришла весна. Появились первые цветы. На деревьях распустились яркие зелёные листочки. Из тёплых стран прилетели птицы. Весело зажурчали ручьи. Люди радуются тёплому весеннему солнышку.



Разбей цепочку на слова. Запиши предложения. Подчеркни главные члены каждого предложения.

Пришлатёплаявесна. _____

Нарекетреснуллёд. _____

Наводепоплылильдины. _____

Надрекойкружилиптицы. _____

Онизвонкопелипесни. _____

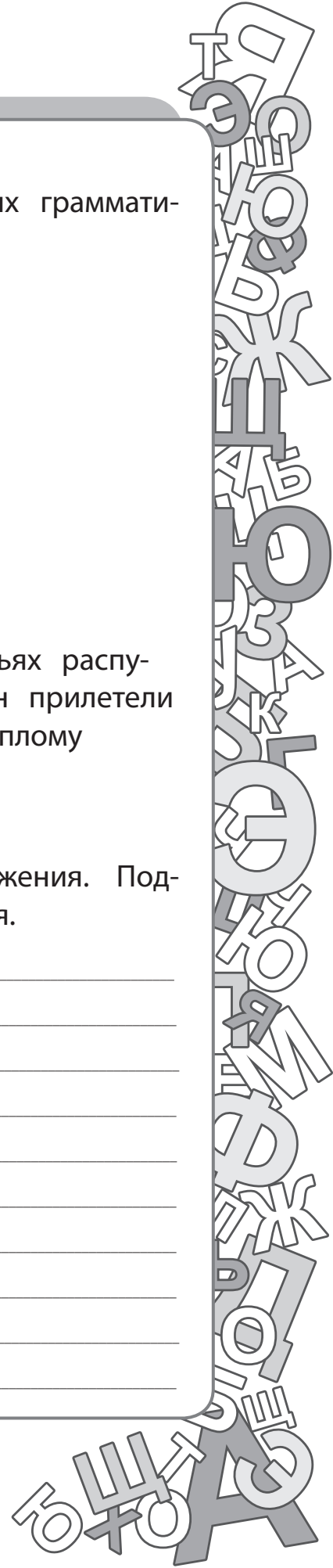

Второстепенные члены предложения

Все члены предложения, которые не входят в грамматическую основу, называются **второстепенными членами предложения**. Второстепенные члены делают предложение более выразительным.

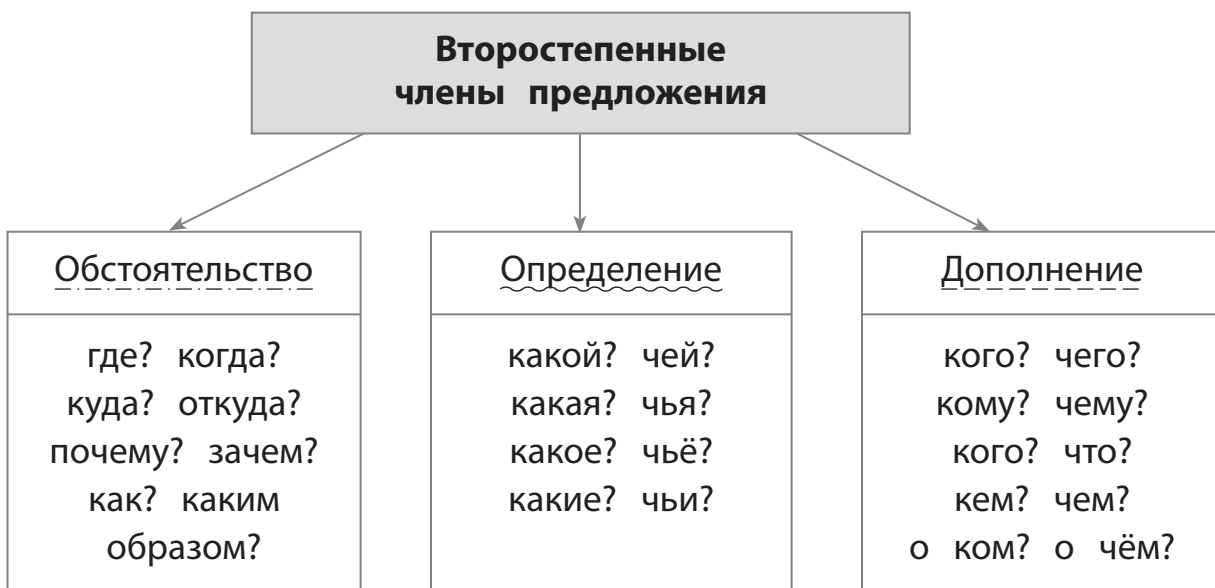

Распространённые и нераспространённые предложения

Распространённые предложения

Это предложения, в которых кроме подлежащего и сказуемого есть второстепенные члены.

На чёрную землю падает первый пушистый снег.

Нераспространённые предложения

Это предложения, в которых есть только главные члены (грамматическая основа).

Падает снег.

Однородные члены предложения

Члены предложения, которые по смыслу и грамматически зависят от одного и того же слова (отвечают на один и тот же вопрос), называются **однородными**.

Крепкий мороз щиплет уши, лицо и руки.

Щиплет (что?) уши, лицо, руки.

Однородными могут быть как главные, так и второстепенные члены предложения.

Однородные подлежащие

Два или несколько подлежащих при одном сказуемом.

В октябре уже отошли грибы, ягоды и орехи.

Однородные сказуемые

Два или несколько сказуемых при одном подлежащем.

Сыщики схватили Буратино, галопом оттащили за город и бросили в глубокий грязный пруд.

(А. Н. Толстой)

Однородные дополнения

Дополнения, которые относятся к одному и тому же члену предложения и отвечают на один и тот же вопрос.

На письменном столе девочка увидела чернильный прибор, пепельницу, небольшое зеркало.

(По А. П. Гайдару)

Однородные определения

Определения, которые относятся к одному и тому же члену предложения, отвечают на один и тот же вопрос и обозначают признаки (цвет, размер, форму, материал и т. д.).

В саду бегал белый, пушистый, озорной щенок.

Однородные обстоятельства

Обстоятельства, которые относятся к одному и тому же члену предложения и отвечают на один и тот же вопрос.

Лес радует нас весной, летом, осенью и зимой.



Прочитай текст. Подчеркни однородные члены предложения.

На зелёном лугу расцвели ромашки, колокольчики, васильки. Полевым цветам нужны солнце, простор, свежий воздух. Тогда они растут яркими, нарядными, красивыми. Жёлтые, синие, красные краски ярких полевых цветов украшают землю и радуют нас! Берегите, не рвите цветы!



Ответь на вопросы предложениями с однородными членами.

- 1) Что ты берёшь с собой, когда идёшь в школу?
- 2) Какие птицы прилетают к нам весной?
- 3) Какие животные впадают в спячку?
- 4) Что делают из древесины?



Составь и запиши предложения к схемам.

1) _____, _____ и _____.

2) _____ и _____ _____.

3) _____ на _____, на _____, на _____.



Запятая при однородных членах предложения

Запятая ставится:

- если между однородными членами нет союзов:

Журавли, скворцы, ласточки — это перелётные птицы.

- если однородные члены соединены союзом **а** или **но**:

... И растёт ребёнок там **не по дням**, **а по часам**.

(А. С. Пушкин)

- если однородные члены соединены повторяющимся союзом **и**:

Воздух наполнился ароматом ландышей, сирени,
 черёмухи.

Запятая не ставится

Если однородные члены соединены неповторяющимся союзом **и**:

Ветер по морю гуляет

кораблик подгоняет.

(А. С. Пушкин)





Прочитай предложения. Подчеркни однородные члены. Объясни, почему в предложениях ставится или не ставится запятая.

- 1) Над осокой кружатся бабочки, стрекозы.
- 2) Солнце зимой светит, но не греет.
- 3) Кошка спит, а мышку видит.
- 4) Мы побывали и в музее, и в театре, и на выставке.
- 5) Ребята работали весело и дружно.



Спиши текст, ставя запятые между однородными членами предложения.

Известный русский писатель Михаил Михайлович Пришвин написал множество рассказов о зверях птицах и насекомых. Он работал журналистом учителем краеведом агрономом. Михаил Михайлович много путешествовал. Он с интересом наблюдал за жизнью лесных жителей нашего края. Многие его читатели стали надёжными друзьями почитателями помощниками природы.



Запиши предложения так, чтобы слова не повторялись. Подчеркни однородные члены предложения.

- 1) В нашем озере водятся щуки, водятся караси, водятся ерши и водятся окуни.
- 2) Весной к нам вернутся ласточки, вернутся журавли, вернутся жаворонки и вернутся скворцы.
- 3) Коля давал ёжику молока, давал печенье, давал хлеб, давал травку.
- 4) На полях растёт пшеница, растёт ячмень, растёт овёс, растёт просо.

Простые и сложные предложения

Простое предложение	Сложное предложение
Содержит одну грамматическую основу	Содержит несколько грамматических основ
На востоке медленно <u>разгорается</u> <u>заря</u> . <u>Дует</u> тёплый <u>ветерок</u> .	На востоке медленно <u>разгорается</u> <u>заря</u> , <u>дует</u> тёплый <u>ветерок</u> .

Простые предложения в составе сложного соединяются с помощью интонации или с помощью союзов и интонации.



Перед союзами в сложном предложении всегда ставится запятая.

Вот уж снег последний в поле тает,

Тёплый пар восходит от земли.

И кувшинчик синий расцветает,

И зовут друг друга журавли.

(А. К. Толстой)

Простые предложения в составе сложного могут соединяться также союзами **что**, **чтобы**, **если**, **когда**, **потому что**, **поэтому** и др. Перед этими союзами всегда ставится запятая.

Мы открываем книгу, **когда** нам нужен хороший совет.

Оля попросила, **чтобы** цветы поставили в вазу.

Андрей запишет задание в блокнот, **потому что** боится его забыть.

В небе можно увидеть радугу, **если** светит солнце и идёт дождь.



Найди и подчеркни грамматические основы предложений. Обозначь «✓» сложные предложения.

- В небе появилась и засверкала первая звёздочка.
- В небе появилась первая звёздочка, и в саду затихло пение птиц.
- Стайка синиц пронеслась в небе и села на рябину.
- Стайка синиц пронеслась в небе, жалобно закурлыкали журавли.



Спиши, расставляя запятые. Подчеркни грамматическую основу каждого предложения.

- 1) С утра реку затянуло туманом но дождик так и не начался.
- 2) Деревья зашумели и над ними по небу промчались тёмные тучки.
- 3) Сад опустел листья осыпались.
- 4) Солнце поднялось но воздух был ещё прохладным.
- 5) Ветер разогнал тучи и небо прояснилось.
- 6) Сентябрь уже закончился а холода ещё не наступили.



Придумай и допиши продолжения предложений. Докажи, что эти предложения — сложные.

- 1) Наступило ранее утро, и _____
_____.
- 2) Утром шёл дождь, но _____
_____.
- 3) Мама сказала, что _____

_____.



ТЕКСТ

Текст — это высказывание, состоящее из нескольких предложений, которые связаны между собой по смыслу и объединены общей темой.

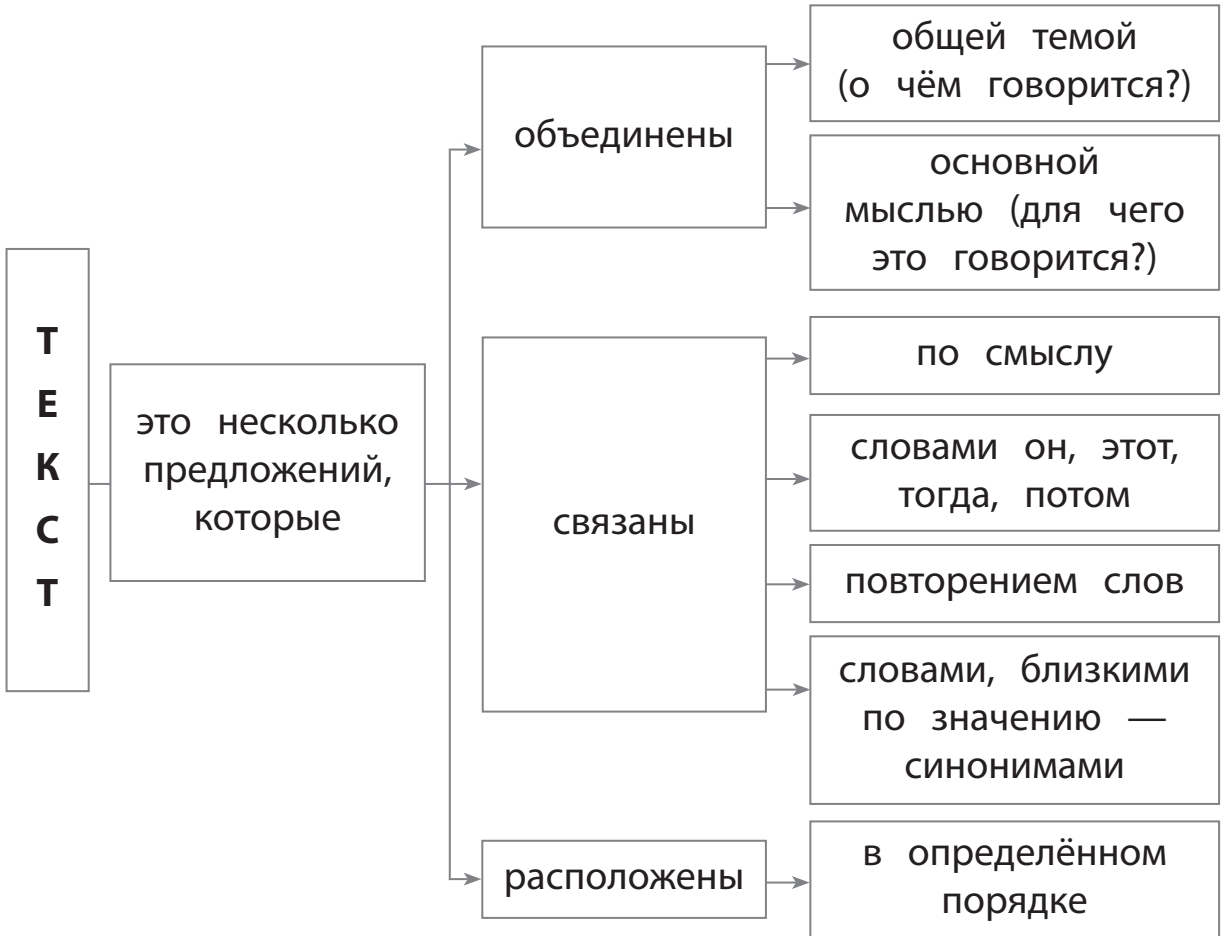

В тексте всегда о чём-либо (о ком-либо) сообщается или рассказывается. Это **тема текста**.

Самое важное, о чём хотел сказать автор, — это **основная мысль текста**.

К тексту можно подобрать **заголовок**. В нём отражается тема текста или его основная мысль. Заголовок пишется перед текстом посередине строки с заглавной (прописной) буквы.



Пронумеруй части текста так, чтобы получился текст. Подбери к нему заголовок.

- Вечером Коля увидел ежиху. Она тревожно водила мордочкой по сторонам. Мать-ежиха искала малыша.
- Коля принёс ежика, бережно опустил на травку. Ежиха обнюхала малыша и устремилась в кусты. За мамой покатился и ёжик.
- У крыльца дома Коля увидел маленького ёжика. Мальчик взял ёжика в руки. Бабушка дала зверьку молока.



Заполни пропуски в тексте так, чтобы избежать повторов.

Подарки

У Марины был день рождения. В этот день _____ получила много подарков. Мама подарила _____ синее платье. Бабушка связала _____ шарфик и шапочку. Папа купил _____ книгу. _____ очень рада. _____ читала книгу целый день. В книге были интересные сказки.



Составь и запиши текст по данному заголовку и опорным словам.

Зимние забавы детей

Опорные слова: погожий зимний день, солнечное морозное утро, хорошее настроение, лепить снеговика, играть в хоккей, любят зиму.

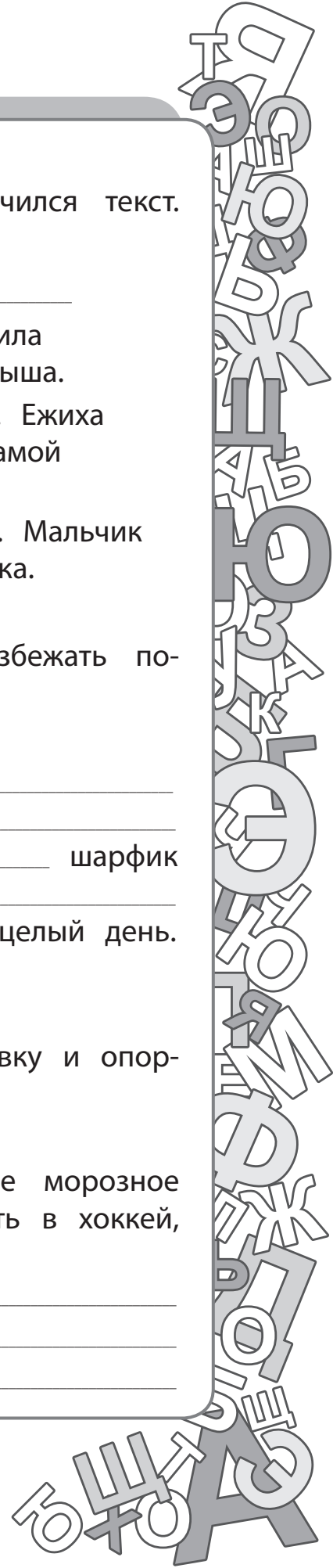

Части текста

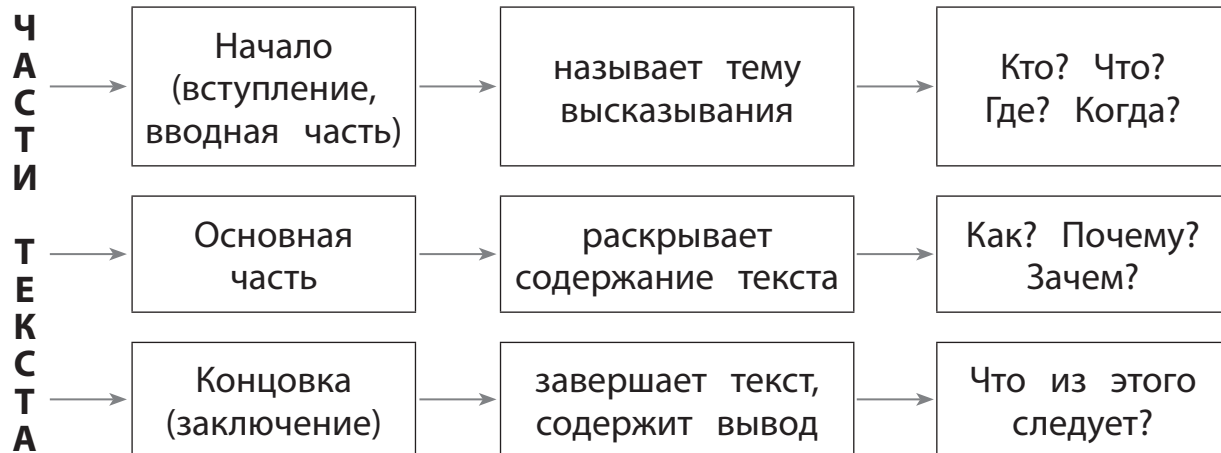

Каждую часть текста — вводную, основную и концовку — начинают с **абзаца**, то есть с новой строки и с отступом.

Типы текстов

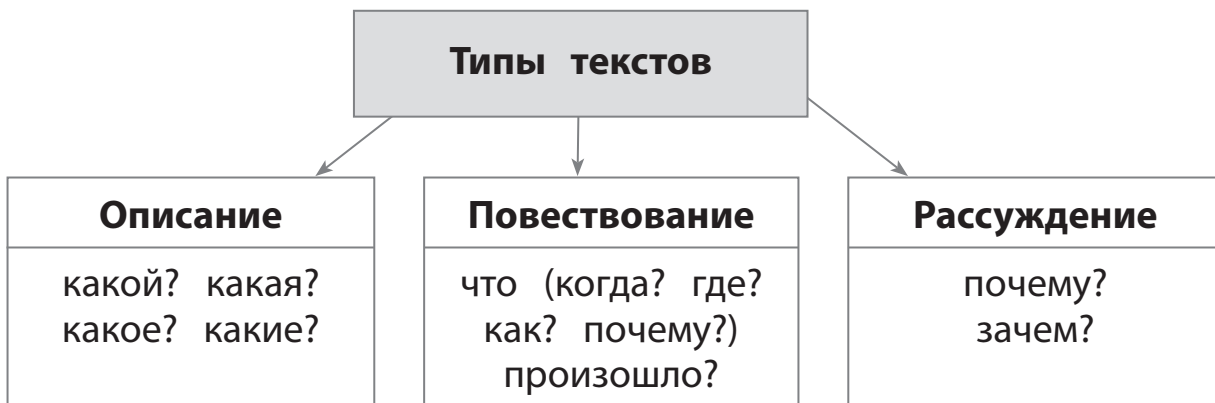

В тексте-**описании** автор описывает признаки какого-либо предмета, явления, внешний вид человека или животного, картину природы.

В тексте-**повествовании** рассказывается о чём-либо. Автор повествует о событиях в определённой последовательности.

В тексте-**рассуждении** автор приводит какое-либо утверждение и пытается его доказать или опровергнуть. Он отвечает на вопросы: так ли это? почему это так? почему это не так?



Выбери и обозначь «✓» правильные ответы.

- 1) При записи текста одна часть от другой отделяется:
 рисунками точками абзацами
- 2) Абзацы в тексте делаются для:
 удобства чтения чтобы отделить части текста
 красоты
- 3) Если в тексте ты нарисуешь свой словесный портрет, то это:
 текст-рассуждение текст-повествование
 текст-описание



Прочитай начало текстов. Укажи тип каждого текста.

- 1) У Димы и Яши была кошка Мурка. У неё белая пушистая шёрстка. Глазки у Мурки зелёные.

Это текст — _____.

- 2) Пастушок Гриша живёт в степи. Каждое утро он выводит телят к ручью. Они пьют ледяную воду и щиплют молодую травку.

Это текст — _____.

- 3) Задумывался ли ты, почему ландыш белый? Ландыши растут в тенистых местах. А там в сумраке леса насекомым хорошо видны только белые цветы.

Это текст — _____.



Составь три текста разных типов, используя данное начало.

Библиотекарь Ольга Ивановна показала ребятам новую книгу.

Издание для дополнительного образования

Для младшего школьного возраста

В ПОМОЩЬ МЛАДШЕМУ ШКОЛЬНИКУ

Безкорвайная Елена Викторовна

РУССКИЙ ЯЗЫК

Практический справочник

1–4 классы

Ответственный редактор *А. Жилинская*

Ведущий редактор *В. Ермолаева*

Редактор *С. Старостина*

Художественный редактор *Н. Кудря*

Компьютерная верстка *Р. Абдуллин*

Корректор *Н. Станибула*

ООО «Издательство «Эксмо»
127299, Москва, ул. Клары Цеткин, д. 18/5. Тел. 411-68-86, 956-39-21.
Home page: www.eksmo.ru E-mail: info@eksmo.ru

Оптовая торговля книгами «Эксмо»:

ООО «ТД «Эксмо». 142700, Московская обл., Ленинский р-н, г. Видное,
Белокаменное ш., д. 1, многоканальный тел. 411-50-74.
E-mail: reception@eksmo-sale.ru

**По вопросам приобретения книг «Эксмо» зарубежными оптовыми
покупателями обращаться в отдел зарубежных продаж ТД «Эксмо»**
E-mail: international@eksmo-sale.ru

International Sales: *International wholesale customers should contact
Foreign Sales Department of Trading House «Eksmo» for their orders.*
international@eksmo-sale.ru

**По вопросам заказа книг корпоративным клиентам, в том числе в специальном
оформлении, обращаться по тел. 411-68-59, доб. 2299, 2205, 2239, 1251.**
E-mail: vipzakaz@eksmo.ru

Оптовая торговля бумажно-беловыми

и канцелярскими товарами для школы и офиса «Канц-Эксмо»:

Компания «Канц-Эксмо»: 142702, Московская обл., Ленинский р-н, г. Видное-2,
Белокаменное ш., д. 1, а/я 5. Тел./факс +7 (495) 745-28-87 (многоканальный).
e-mail: kanc@eksmo-sale.ru, сайт: www.kanc-eksmo.ru

Полный ассортимент книг издательства «Эксмо» для оптовых покупателей:

В Санкт-Петербурге: ООО СЗКО, пр-т Обуховской Обороны, д. 84Е. Тел. (812) 365-46-03/04.

В Казани: Филиал ООО «РДЦ-Самара», ул. Фрезерная, д. 5. Тел. (843) 570-40-45/46.

В Самаре: ООО «РДЦ-Самара», пр-т Кирова, д. 75/1, литера «Е». Тел. (846) 269-66-70.

В Екатеринбурге: ООО «РДЦ-Екатеринбург», ул. Прибалтийская, д. 24а.

Тел. +7 (343) 272-72-01/02/03/04/05/06/07/08.

В Новосибирске: ООО «РДЦ-Новосибирск», Комбинатский пер., д. 3. Тел. +7 (383) 289-91-42.

E-mail: eksmo-nsk@yandex.ru

В Киеве: ООО «РДЦ Эксмо-Украина», Московский пр-т, д. 6. Тел./факс: (044) 498-15-70/71.

В Донецке: ул. Артема, д. 160. Тел. +38 (062) 381-81-05.

В Харькове: ул. Гвардейцев Железнодорожников, д. 8. Тел. +38 (057) 724-11-56.

Во Львове: ул. Бузкова, д. 2. Тел. +38 (032) 245-01-71.

Интернет-магазин: www.knigka.ua. Тел. +38 (044) 228-78-24.

В Казахстане: ТОО «РДЦ-Алматы», ул. Домбровского, д. 3а. Тел./факс (727) 251-59-90/91.

RDC-Almaty@eksmo.kz

Подписано в печать 19.07.2012. Формат 84x108¹/₁₆.

Печать офсетная. Усл. печ. л. 13,44.

Тираж экз. Заказ

ISBN 978-5-699-51258-4



9 785699 512584 >



Практический справочник школьника подготовлен в полном соответствии с требованиями школьной программы по русскому языку для 1–4 классов и содержит все необходимые материалы для подготовки к урокам, самостоятельным и контрольным работам, а также к итоговой аттестации за курс начальной школы.

Принципиально новая подача материала поможет эффективному усвоению программы и практической отработке полученных навыков.

В СЕРИИ ВЫШЛИ КНИГИ:

Дорофеева Г. В.

Альбом достижений ученика : 1–4 классы

Математика:

- | | |
|------------------|-------------------------------------------------------------|
| Дорофеева Г. В. | Считаем и решаем. Счет в пределах 20. 1 класс |
| Дорофеева Г. В. | Считаем и решаем. Счет в пределах 100. 2 класс |
| Дорофеева Г. В. | Считаем и решаем. Счет в пределах 1000. 3 класс |
| Дорофеева Г. В. | Считаем и решаем. Действия с многозначными числами. 4 класс |
| Белошистая А. В. | Учимся решать задачи. 1, 2, 3, 4 классы |
| Белошистая А. В. | Все виды задач по математике. 1–4 классы |
| Дорофеева Г. В. | Делим и умножаем. 2–4 классы |
| Васильева О. Е. | Решаем примеры. 1, 2, 3–4 классы |
| Дорофеева Г. В. | Запоминаем таблицу умножения |
| Дорофеева Г. В. | Большая книга заданий по математике: 1–4 классы |

Русский язык:

- | | |
|------------------------------------|-----------------------------------------------------|
| Полуянова О. Д. | Запоминаем словарные слова. 1, 2, 3 классы |
| Дорофеева Г. В. | Пишем без ошибок. 1, 2, 3, 4 классы |
| Федорова М. В.,
Дорофеева Г. В. | Щукина Н. В. Грамматика русского языка. 1–4 классы |
| Дорофеева Г. В. | Все виды разбора по русскому языку. 1–4 классы |
| Дорофеева Г. В. | Изучаем части речи. 2–4 классы |
| Дорофеева Г. В. | Большая книга заданий по русскому языку: 1–4 классы |
| Безкровайная Е. В. | РУССКИЙ ЯЗЫК. Практический справочник. 1–4 классы |

ISBN 978-5-699-51258-4



9 785699 512584 >